

Przekrój A-A

Przekrój B-B

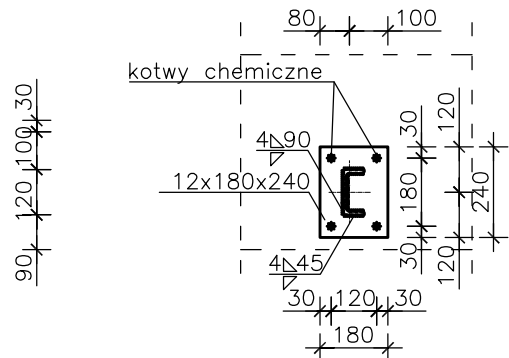
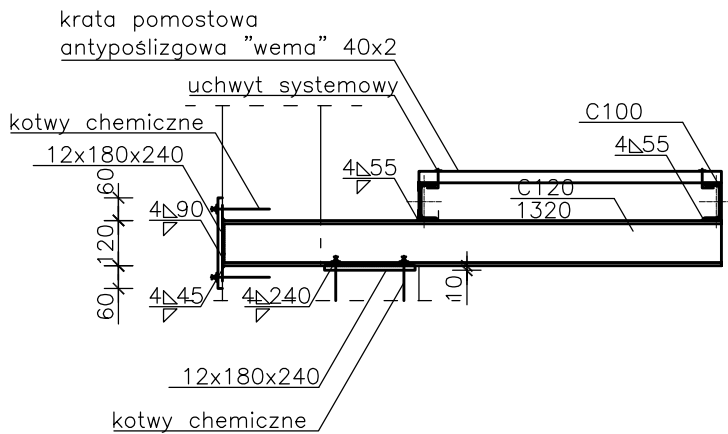

REMONT DACHU HALI SPORTOWEJ ZESPOŁU SZKOLNO-PRZEDSZKOLNEGO W GORZYCKACH	
Pomost techniczny- szczegół S1	RYSUNEK NR 6 10.12.2009
INWESTOR: Urząd Gminy w Gorzyceach LOKALIZACJA: Gorzycki, ul. Wiejska 30, dz. nr 182 i 183	1:20
PROJEKTOWAŁ: inż. Mariusz Nowak UPR. W SPEC. ARCHITEKTONICZNEJ NR 1290/94 UPR. W SPEC. KONSTR. - BUDOWLANEJ NR 421/01 ASYSTENT PROJEKTANTA: mgr inż. Grzegorz Gawęda	