

ZAPYTANIE OFERTOWE

GMINNE CENTRUM KULTURY w GORZYCACH zaprasza do składania ofert cenowych na

**wynajem sceny, nagłośnienia, oświetlenia, agregatu prądotwórczego, barierek
zabezpieczających, garderoby dla artystów
wraz z transportem i obsługą**

podczas imprezy plenerowej

DOŻYNKI GMINNE – ROGÓW 2019 r. organizowanej w dniu 15.09.2019. r.
na terenie Gminnego Ośrodka Turystyki, Sportu i Rekreacji „Nautica” w Gorzycach

I. Zamawiający:

Gminne Centrum Kultury w Gorzycach, ul. Mikołaja Kopernika 8,
44-350 Gorzyce, NIP: 647-257-66-21, tel. kontaktowy: +48 32 4513 288
(Ośrodek Kultury w Czyżowicach) e-mail: okczyzowice@gmail.com

II. Przedmiot zapytania:

Przedmiotem zapytania jest:

wynajem sceny:

- rozmiar sceny min. 8 m x 10 m, zadaszona
- schody o szerokości 2 m, z barierkami
- tylnia i boczne ściany konstrukcji należy wystąpić horyzontem w kolorze czarnym
- horyzont nie powinien dotykać urządzeń ani zakłócać ich pracy
- namiot na stanowisku monitorowym również w kolorze czarnym
- w oknie sceny nie mogą znajdować się banery reklamowe
- stanowisko realizatorów FOH powinno znajdować się w osi sceny. Musi być zabezpieczone przed warunkami atmosferycznymi
- Ledpar’y służące do podświetlenia schodów.

Konstrukcja musi być stabilna, wypoziomowana i wykonana zgodnie z obowiązującymi przepisami BHP, posiadająca odpowiednie atesty, uziemiona o odpowiednich parametrach sieci elektrycznej: 3 fazy, niezmiennie napięcie 220-230 V (granica tolerancji: 5%) w czasie od udostępnienia Agencji obiektu aż do końca imprezy i złożenia sprzętu technicznego.

Scenę należy dostosować do potrzeb wszystkich występujących na scenie zespołów lokalnych (formacje taneczne, orkiestra, konferansjer) oraz gwiazd wieczoru: Zespołów – Dżem, Blend, Teresa Werner, zgodnie z załączonymi do niniejszego zapytania ofertowego riderami.

wynajem nagłośnienia - nagłośnienie należy dostosować do potrzeb wszystkich występujących na scenie zespołów lokalnych (formacje taneczne, orkiestra, konferansjer) oraz gwiazd wieczoru: Zespołów – Dżem, Blend, Teresa Werner, zgodnie z załączonymi do niniejszego zapytania ofertowego riderami.

wynajem oświetlenia - oświetlenie należy dostosować do potrzeb wszystkich występujących na scenie zespołów lokalnych (formacje taneczne, orkiestra, konferansjer) oraz gwiazd wieczoru: Zespołów – Dżem, Blend, Teresa Werner, zgodnie z załączonymi do niniejszego zapytania ofertowego riderami.

wynajem agregatu prądowórczego zabezpieczającego niezbędny pobór mocy, zgodnie z załączonymi do niniejszego zapytania ofertowego riderami, przy uwzględnieniu, że Zamawiający w miejscu organizacji imprezy dysponuje przyłączem o mocy: 1 x 12 kW + 1 x 40 kW, z którego pobór mocy będą pobierać również stanowiska handlowe.

Wynajem 30 szt. barierek zabezpieczających, gwarantujących zabezpieczenie techniczne sceny przed naporem tłumu, garderoby artystów oraz wydzielających strefy dostępu do stanowiska realizatora dźwięku i oświetlenia, itp.

wynajem 3 namiotów spełniających funkcję garderoby o wymiarach min. 3 m x 3 m, 4 ściany zamykane, oświetlony, bez wyposażenia.

montaż i demontaż urządzeń, obsługa techniczna i nagłośnieniowa Dożynek Gminnych – Rogów 2019, które odbędą się 15.09.2019 r. w Gorzycach w plenerze Gminnego Ośrodka Turystyki Sportu i Rekreacji „Nautica”, ul. Bogumińska 31, 44-350 Gorzyce, woj. śląskie.

III. Informacje dodatkowe:

- cały sprzęt używany podczas koncertu musi być sprawny i w dobrym stanie technicznym,
- podczas prób oraz koncertu niezbędna jest obecność co najmniej dwóch doświadczonych dobrze znających system oświetlenia na danej scenie techników z firmy oświetlającej dany koncert, wyposażonych w łączność bezprzewodową,
- sprzęt musi być gotowy do pracy o godzinie 8:00 w dniu 15.09.2019 r.,
- dostęp organizatora do sceny celem montażu dekoracji – maksymalnie do godz. 22.00 dnia 14.09.2019 r.
- wymagany jest kontakt realizatora oświetlenia i dźwięku z zespołami minimum 30 dni przed planowanym wydarzeniem w celu potwierdzenia ustaleń wynikających z riderów,
- organizator nie zapewnia zabezpieczenia przez ochronę sprzętu w trakcie montażu i demontażu,



VII. Oferta powinna zawierać:

1. Wypełniony druk oferty – załącznik nr 1
2. Zestawienie sprzętu zapewnianego przez Oferenta.
3. Aktualny odpis z właściwego rejestru lub CEIDG

VII. Czas i miejsce złożenia oferty:

Ofertę należy przesłać **do dnia: 31.05.2019 r. do godz. 12.00** wyłącznie pocztą elektroniczną na adres:

okczyzowice@gmail.com, w tytule: **OFERTA SCENA – DOŻYNKI ROGÓW 2019**

Oferta złożona po terminie pozostanie bez rozpatrzenia.

VIII. Rozstrzygnięcie ofert

Otwarcie ofert: 31.05.2019 r., godz. 13.00 w Ośrodku Kultury w Czyżowicach, ul. Strażacka 8, 44-352 Czyżowice, sala kameralna – I piętro.

Termin wyboru Oferenta: do 10.06.2019 r.

Informacja o rezultacie wyboru oferenta zainicjowana niniejszym zapytaniem zostanie podana do wiadomości na stronie BIP Gminnego Centrum Kultury w Gorzycach/ogłoszenia.

Zadawanie pytań – wyłącznie drogą elektroniczną przez adres: okczyzowice@gmail.com

Odpowiedzi udzielane są wyłącznie drogą elektroniczną.

Zamawiający zobowiązany jest do odesłania zwrotnej informacji potwierdzającej dostarczenie oferty w terminie.

Osoby do kontaktu: Magdalena Miśków, Katarzyna Korzonek, tel. +48 32 4513 288.

Gorzyce, 17.04.2019 r.

DYREKTOR
Gminnego Centrum Kultury
w Gorzycach
Bibianna Dawid

Sprawdzone pod względem
formalno-prawnym

Jacek Klimanek
rada prawny
Jacek Klimanek

- wszystkie konstrukcje techniczne muszą mieć aktualne atesty bezpieczeństwa. Na żądanie Zamawiającego Wykonawca będzie obowiązany okazać atesty w terminie do 4 dni roboczych od dnia wezwania,
- Oferent zobowiązany będzie do wykonywania wszelkich działań związanych z realizacją niniejszego zamówienia zgodnie z przepisami BHP i zgodnie z riderami zespołów: Dżem, Blend, Teresa Werner, w tym obsługi prób zespołów w dniu 15.09.2019 r.

IV. Termin realizacji: 15.09.2019 r.

Gotowość sceny:	14.09.2019 r. do godz. 22.00.
Gotowość nagłośnienia, oświetlenia:	15.09.2019 r., godz. 8:00
Początek imprezy:	15.09.2019 r., godz. 14.00
Zakończenie imprezy:	16.09.2019 r., godz. 2:00.
Miejsce realizacji:	plener, teren rekreacyjny przy Gminnym Ośrodku Turystyki Sportu i Rekreacji „Nautica” w Gorzycach ul. Bogumińska 31, 44-350 Gorzyce, woj. śląskie.

V. Termin płatności:

14 dni od daty dostarczeniu faktury do siedziby Zamawiającego.

VI. Sposób oceny ofert:

1) Cena – 70%

2) Doświadczenie – 30%

Pod uwagę będzie brana ilość wykazanych realizacji usług. Potwierdzenie następuje poprzez przedłożenie referencji.

WAGA CENA:

Punktowanie wg wzoru:

Wartość punktowa w kryterium Cena wyliczana będzie z dokładnością do dwóch miejsc po przecinku wg wzoru:

wartość punktowa $C = 100 * C_{min}/C_n \times 70\%$

gdzie:

C – ilość punktów uzyskanych przez badaną ofertę w kryterium „CENA”

C_{min} – CENA OFERTOWA BRUTTO najniższa wśród oferowanych

C_n – CENA OFERTOWA BRUTTO badanej oferty

WAGA DOŚWIADCZENIE:

6 usług – 10 % (10 pkt.)

7-9 usług – 20 % (20 pkt.)

10 usług i więcej – 30 % (30 pkt.)

Niniejsze zamówienie zostanie udzielone temu Wykonawcy, którego oferta uzyska najwyższą łączną liczbę punktów.

1. Z wyłonionym Zleceniobiorcą zostanie zawarta umowa.
2. Nabór ofert może być unieważniony bez podania przyczyny.

Urząd Gminy Gorzyce
ul. Wolności 10, 44-350 Gorzyce

Wykonawca
Zamawiający

Rider Techniczny Teresa Werner

Stage Plan

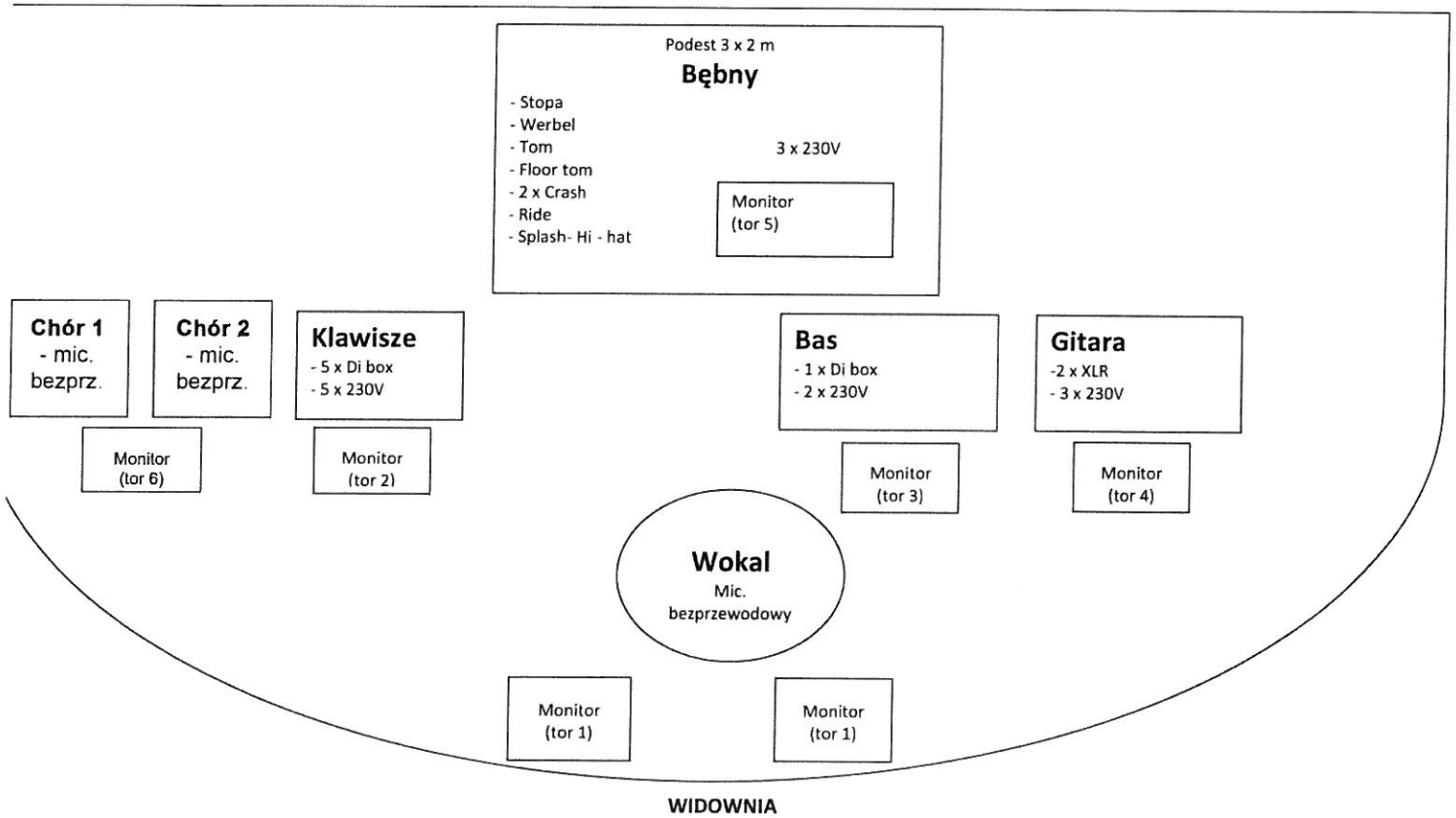

Rider techniczny zespołu „BLEND”

	Źródło	Potrzebujemy przykładowo – mikrofony:
1.	Stopa	Np: AKG D112
2.	Werbel	Np: SM 57
3.	Hi-hat	Np: SHURE SM 81
4.	Tom 1	Np: SENHEISER E 604
5.	Tom 2	Np: SENHEISER E 604
6.	Tom bass 1	Np: SENHEISER E 604
7.	Tom bass 2	Np: SENHEISER E 604
8.	Overheads L i P	Np: 2 x C1000 SM81 PRO37
9.	Git. basowa	Np: 2 Mikrofony AKG D 112 lub Linia XLR (DI BOX activ)
10.	Git. el. (system stereo)	Np: 2x SHURE SM 57
11.	Git akust. (system stereo)	Np: DI BOX L,R
12.	Synteza gitarowy Roland	Linia XLR L,R lub Jack L,R lub DI BOX
13.	Voc główny (TC Helicon Voice Live Play)	Np: SHURE SM 58
14.	Voc (TC Helicon Voice Live Touch)	Np: SHURE SM 58
15.	Voc	Np: SHURE SM 58 mono insert compresor
<p>Wokalista dysponuje bezprzewodowym systemem odsłuchowym. Oprócz tego potrzebujemy 3 odsłuchy.</p>		

Dysponujemy następującym sprzętem:

Gitarowy wzmacniacz: MESA BOOGIE Dual Rectifier - 2 kolumny (system stereo)

Synteza gitarowa: ROLAND VG 99 (system stereo)

Basowy wzmacniacz: ORANGE AD200B MK 3 - 2 kolumny ORANGE

Perkusja: MAPEX - bassdrum, snare, tom1, tom bass1, tom bass2

Talerze - HI-HAT : 14" Istanbul Mehmet, CRASH: 16", 18" Istanbul Mehmet, RIDE: 20" Zildjian, CHINE: 18" Sabian

BLEND

blend@blend.pl

www.blend.pl

tel: 660462638

STAGE PLAN

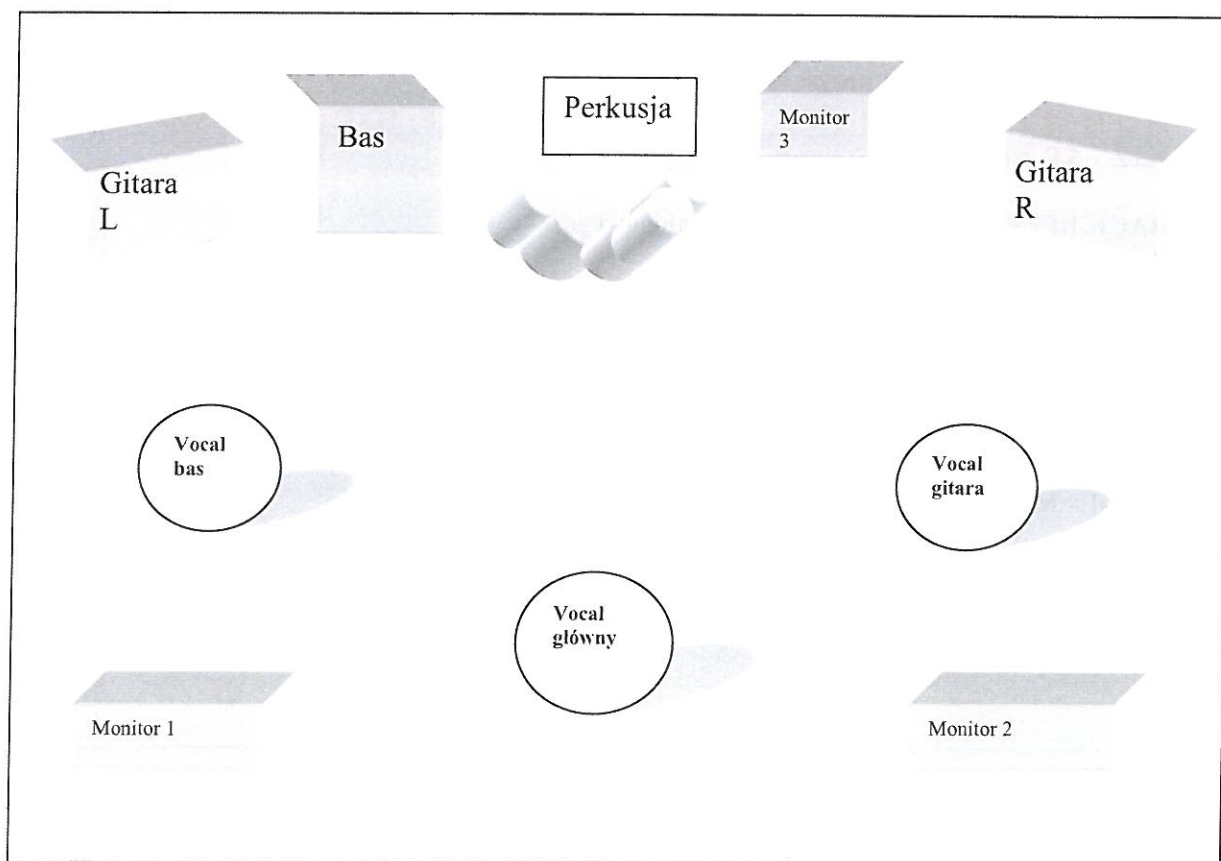

ZAŁĄCZNIK NR 2

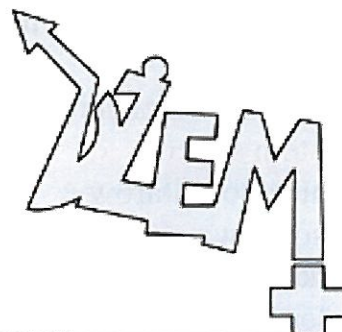

FRONT (min.):

System: np. L-Acoustics, Meyer Sound, B&D, EAW, EV lub inny, dobrze brzmiący i zestrojony.

2 x 3 kW (kluby do 500 osób)

2 x 6 kW (sale do 1000 os.)

2 x 10 kW (sale pow. 1500 os.)

2 x 20 kW min. (plenery)

Stoły analogowe mile widziane:

Mikser frontowy (min.): 24/4/2 – Midas, Allen & Heath, Crest, Soundcraft lub inny.

Stoły cyfrowe: Soundcraft (wszystkie serie Vi); Digidesign; Digico; Nie mogą być żadne stoły firmy Yamaha oprócz PM5D (reszta uzgodnić tel.)

NA IMPREZACH PLENEROWYCH WYMAGAMY ABY SYSTEM BYŁ P O D W I E S Z O N Y !!! A SCENA NIE MOŻE BYĆ MNIEJSZA NIŻ 10 m X 8 m

RACK EFEKTOWY: (dotyczy stołu analogowego).

2 x Reverb (LEXICON, YAMAHA,)

1 x Delay (TAPE DELAY)

1 x Stereo Insert Compresor - Grupa 1, 2

Kick & Tom (I, II, III, IV) - Insert Nois gate

Keyboard Channel - Stereo Insert Compresor

Bass - Mono Insert Compresor

Ac. Guitar - Mono Insert Compresor

Vocal - Mono Insert Compresor

PLAN PODŁĄCZEŃ:

Kanał :

1. Kick- Shure Beta 52, Senheiser E 602 - insert nois gate
2. Snare - 1. Shure -SM 57
3. Snare - 2. Shure -SM 57
4. Hi-Hat - condenser shure, electrovoice , senheiser
5. Tom I – Senheiser E 604, 421, shure SM 57,58- insert nois gate
6. Tom II – Senheiser E 604, 421, shure SM 57,58- insert nois gate
7. Tom III - Senheiser E 604, 421, shure SM 57,58 - insert nois gate
8. Tom IV - Senheiser E 604, 421, shure SM 57,58 - insert nois gate
9. Overhead- condenser Shure , electrovoice, senheiser
10. Overhead - condenser Shure , electrovoice, senheiser
11. Bass - D-Box
12. Electric guitar 1 L - SM 57,58
13. Electric guitar 1 R - SM 57,58
14. Electric guitar 2 L - SM 57,58
15. Electric guitar 2 R - SM 57,58
16. Electric guitar 2 Delay – SM 57,58
17. Keyboard – D -Box
18. Keyboard – D -Box
- 19, 20, 21. Leslie (Hammond organ) SM 57 ,58
22. Vocal SM 58 (Voc. dysponuje swoim mic.)

SYSTEM MONITOROWY :

Na scenie mikser monitorowy + procesory dynamiki i efektów, mogący obsłużyć minimum 7 torów – (analogowy lub cyfrowy).

Na każdym torze monitorowym EQ (31 band) DRUMFILL z prawej strony perkusisty.

- M – 1 Drumfill
- M – 2 Git. Acu. 1
- M – 3 Bass
- M – 4 Voc.
- M – 5 Git. Acu. 2
- M – 6 Key.
- M – 7 Sidefill's (w mniejszych salach nie koniecznie)

PLAN SCENY

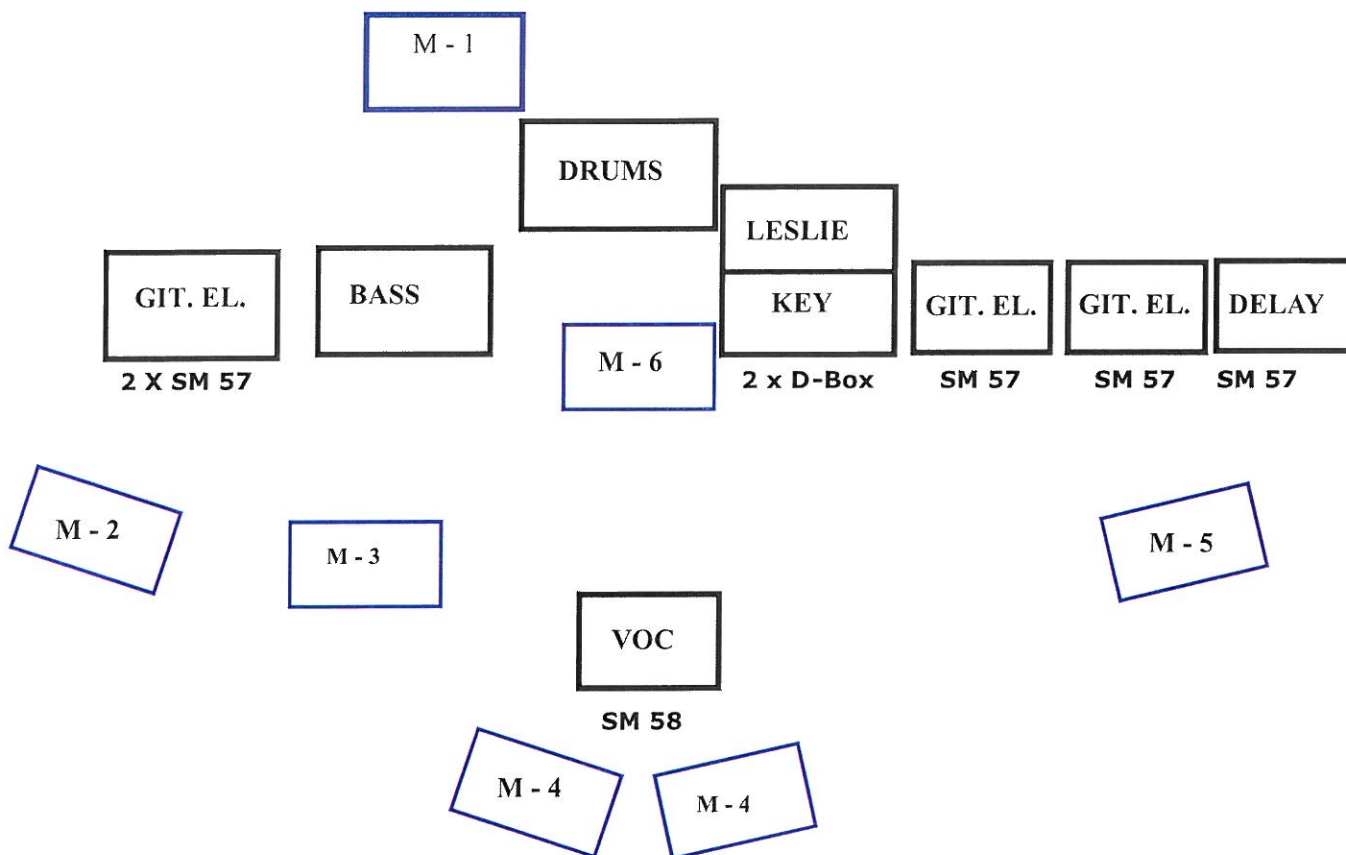

PROSIMY O ZACHOWANIE PODANEJ KOLEJNOŚCI NA MIKSERZE .

W razie pytań proszę o kontakt : Ryszard Kramarczyk 575 810 845 lub kramuz@dzem.com.pl

Rider oświetleniowy

Plenery i hale (2019)

ZASILANIE Do zasilania aparatury oświetleniowej organizator koncertu, po uprzedniej konsultacji z firmą dostarczającą oświetlenie, powinien zapewnić niezależne (tylko dla oświetlenia) i stabilne 5-cio przewodowe przyłącze elektryczne (3 fazy, przewód zerowy i przewód neutralny). Rozdzielnie oświetleniowe i dimmery nie mogą być usytuowane w bliskiej odległości wzmacniaczy nagłośnieniowych i gitarowych. Wszystkie urządzenia zasilające, pionowy, rozdzielnie, dimmery powinny posiadać aktualny atest dopuszczający je do eksploatacji. Wszystkie przewody leżące na przejściach dla muzyków powinny być zabezpieczone „najzadami”.

SCENA o wymiarach 12x 10m (min. 10 x 8) i wysokości 1,3m powinna być stabilna i posiadać aktualny atest i przegląd dopuszczający do eksploatacji. Z boku sceny powinno być dobudowane (nie na scenie) stanowisko monitorowe na poziomie sceny.

PODEST POD PERKUSJĘ I KLAWISZE (5/2/0.3m) powinien być stabilny i wysłonięty czarnym "obiciem".

KONSTRUKCJA potrzebna do podwieszenia oświetlenia powinna być stabilna i posiadać aktualny atest i przegląd dopuszczający do eksploatacji. Środkowy most musi być co najmniej na tej samej wysokości co most frontowy, kolejne mosty odpowiednio niżej. Z tyłu i po bokach sceny powinien być przymocowany (w miarę nie przepuszczający światła) czarny horyzont.

KONSOLETA OŚWIETLENIOWA Do obsługi oświetlenia wymagana jest konsola oświetleniowa: MA Lighting Grand MA2 Full Size lub Light ewentualnie ChamSys MQ 100 (istnieje możliwość przywiezienia własnej konsoli). Konsola oświetleniowa powinna być ustawiona z przodu, centralnie do osi sceny, na podeście obok miksera nagłośnieniowego.

„DYM” Wytwornice powinny być usytuowane tak aby mogły wytworzyć jednolitą mgłę na scenie, nie przeszkadzając przy tym muzykom w graniu (**nie mogą być skierowane bezpośrednio w muzyków lub instrumenty muzyczne**). Maszyny do dymu muszą mieć płynną regulację intensywności dymienia (DMX). Płyn powinien być bezwonny i posiadać odpowiedni atest. Preferowanymi urządzeniami są wytwornice typu **HAZER**: MDG Atmosphere APS, Look Solutions Unique2.

SPOT (reflektor prowadzący) powinien być ustawiony centralnie do sceny, na podwyższeniu (podeście) tak aby mógł ponad publicznością, swobodnie świecić na scenę. Konieczna jest łączność (interkom) pomiędzy konsolą a operatorem (pracownik firmy oświetleniowej) follow spot.

Lista sprzętu:

1. 14 x Robe Pointe

2. 12x Wash Robin 800 (kontra)
3. 6 x Wash Robin 800 po bokach sceny(duże sceny)
4. 8 x Wash Robin 800 (front)
5. 16 x Showtec Sunstripe
6. 6 x Martin Atomic 3000
7. 2 x MAC Quantum Profile (front na wokalistę)
8. 6 x Blinder DWE
9. 1 x Follow Spot minimum 1200HMI
10. 2 x Hazer + wentylatory
11. 2 x Wytwornica dymu Jem ZR 33 lub podobnej klasy + wentylatory,
12. Konsoleta Grand MA 2 Full Size lub Light, ewentualnie ChamSys MQ 100
13. **CZARNY HORYZONT.**

Zamienniki:

Robe Pointe – MacQuantum Profile, QWO 800

Robin 800- B-EYE , Robin 600+,

Atomic 3000- Atomic 3000 LED, X5

MAC Quantum – Spot min 700W

Powyższe zestawienie , to MINIMALNE wymogi na koncerty plenerowe.

Wszelkie wątpliwości i zmiany dotyczące wymogów sprzętowych powinny być uzgodnione z realizatorem światła zespołu DŻEM na minimum 14 dni przed koncertem.

Marek Gubała : tel: 691513741, e-mail: marek @ dzem.com.pl

DYREKTOR
Gminnego Centrum Kultury
w Gołdyszach
Bibianna Dawid