

Bedienungsanleitung/Garantie

Istruzioni per l'uso/Garanzia
Instruction Manual/Guarantee



CE

KLIMAGERÄT
Climatizzatore • Air conditioning unit

CL 3134

Inhalt

Übersicht der Bedienelemente	Seite	3
Bedienungsanleitung	Seite	4
Technische Daten	Seite	8
Garantie.....	Seite	9

Indice

Elementi di comando	Pagina	3
Istruzioni per l'uso	Pagina	10
Dati tecnici.....	Pagina	14
Garanzia.....	Pagina	15

Contents

Overview of the Components	Page	3
Instruction Manual.....	Page	16
Technical Data	Page	20
Guarantee	Page	20

Übersicht der Bedienelemente

Elementi di comando
Overview of the Components

Abb. 1 / Fig. 1



Abb. 2 / Fig. 2



Abb. 3 / Fig. 2

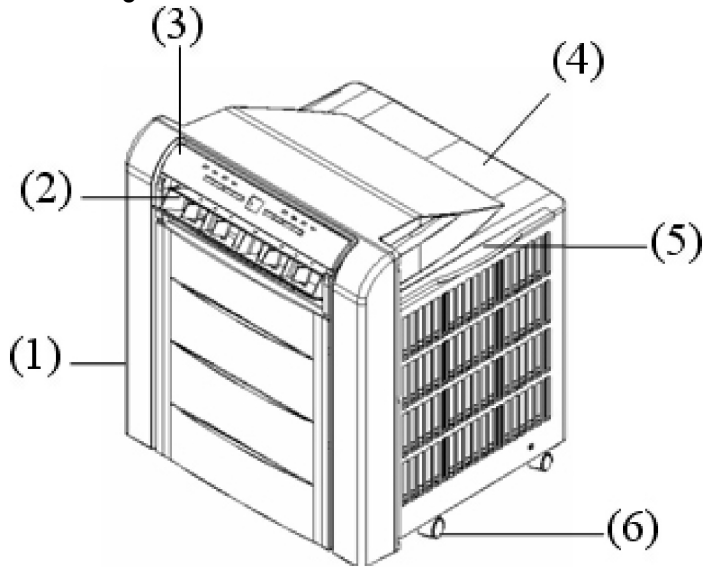

Abb. 4 / Fig. 4

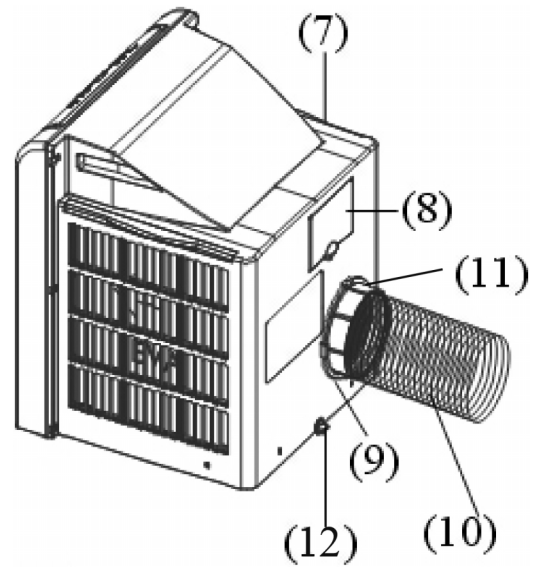

Allgemeine Sicherheitshinweise

Lesen Sie vor Inbetriebnahme dieses Gerätes die Bedienungsanleitung sehr sorgfältig durch und bewahren Sie diese inkl. Garantieschein, Kassenbon und nach Möglichkeit den Karton mit Innenverpackung gut auf. Falls Sie das Gerät an Dritte weitergeben, geben Sie auch die Bedienungsanleitung mit.

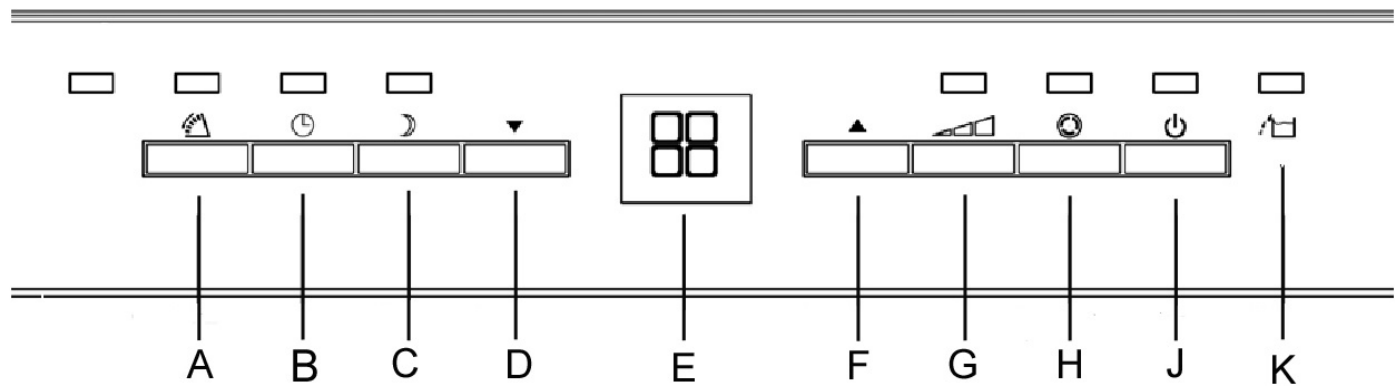
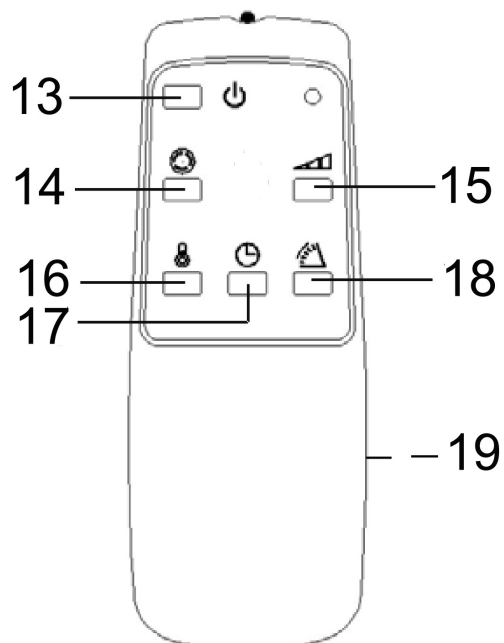
- Benutzen Sie das Gerät ausschließlich für den privaten und den dafür vorgesehenen Zweck. Dieses Gerät ist nicht für den gewerblichen Gebrauch bestimmt. Benutzen Sie es nicht im Freien (außer es ist für den bedingten Einsatz im Freien vorgesehen). Halten Sie es vor Hitze, direkter Sonneneinstrahlung, Feuchtigkeit (auf keinen Fall in Flüssigkeiten tauchen) und scharfen Kanten fern. Benutzen Sie das Gerät nicht mit feuchten Händen. Bei feucht oder nass gewordenem Gerät sofort den Netzstecker ziehen.
- Schalten Sie das Gerät aus und ziehen Sie immer den Stecker aus der Steckdose (ziehen Sie am Stecker, nicht am Kabel) wenn Sie das Gerät nicht benutzen, Zubehörteile anbringen, zur Reinigung oder bei Störung.
- Betreiben Sie das Gerät **nicht** unbeaufsichtigt. Sollten Sie den Arbeitsplatz verlassen, schalten Sie das Gerät bitte immer aus, bzw. ziehen Sie den Stecker aus der Steckdose (ziehen Sie am Stecker, nicht am Kabel).
- Prüfen Sie Gerät und Kabel regelmäßig auf Schäden. Ein beschädigtes Gerät bitte nicht in Betrieb nehmen.
- Reparieren Sie das Gerät nicht selbst, sondern suchen Sie bitte einen autorisierten Fachmann auf. Um Gefährdungen zu vermeiden, ein defektes Netzkabel bitte nur vom Hersteller, unserem Kundendienst oder einer ähnlich qualifizierten Person durch ein gleichwertiges Kabel ersetzen lassen.
- Verwenden Sie nur Original-Zubehör.
- Beachten Sie bitte die nachfolgenden „Speziellen Sicherheitshinweise“.

Kinder und gebrechliche Personen

- Zur Sicherheit Ihrer Kinder lassen Sie keine Verpackungsteile (Plastikbeutel, Karton, Styropor, etc.) erreichbar liegen.

Achtung! Lassen Sie kleine Kinder nicht mit Folie spielen. Es besteht **Ersticken** Gefahr!

- Um Kinder oder gebrechliche Personen vor den Gefahren elektrischer Geräte zu schützen, beachten Sie, dass dieses Gerät nur unter Aufsicht verwendet wird. Dieses Gerät ist kein Spielzeug. Lassen Sie kleine Kinder **nicht** damit spielen.

Symbole in dieser Bedienungsanleitung

Wichtige Hinweise für Ihre Sicherheit sind besonders gekennzeichnet. Beachten Sie diese Hinweise unbedingt, um Unfälle und Schäden am Gerät zu vermeiden:

WARNUNG:

Warnt vor Gefahren für Ihre Gesundheit und zeigt mögliche Verletzungsrisiken auf.

ACHTUNG:

Weist auf mögliche Gefährdungen für das Gerät oder andere Gegenstände hin.

HINWEIS: Hebt Tipps und Informationen für Sie hervor.

Spezielle Sicherheitshinweise für dieses Gerät

- **Bitte beachten Sie!**
Lassen Sie das Gerät nicht über Stunden unbeaufsichtigt. Verlassen Sie während des Betriebes nicht das Haus.
- **Beachten Sie die Gebrauchslage!**
Stellen Sie das Gerät immer so auf, dass die Luft ungehindert ein- und ausströmen kann.
- Stellen Sie das Gerät auf eine ebene Fläche.
- Das Klimagerät darf nicht direkt unter einer Steckdose betrieben werden.
- Dieses Gerät wurde konstruiert, um Wohnräume zu klimatisieren und darf nicht für andere Zwecke eingesetzt werden.
- Stecken Sie keine Gegenstände in Öffnungen des Gerätes.
- Heben oder bewegen Sie das Gerät nicht an der Rückseite, sondern immer an der Vorderseite. Greifen Sie in die Griffmulden, wenn Sie es bewegen wollen.
- **⚠️ WARNUNG:**
Decken Sie das Gerät nicht ab, legen Sie keine Gegenstände auf das Gerät. Es besteht Überhitzungsgefahr!
- Dieses Klimagerät nicht in unmittelbarer Nähe einer Badewanne, einer Dusche oder eines Schwimmbeckens benutzen. Bedienen Sie das Gerät nicht aus einer solchen Örtlichkeit heraus. Halten Sie einen Sicherheitsabstand von 1,25 m ein.
- Das Klimagerät unter keinen Umständen in Räumen mit explosiven Gas (z.B. Benzin) bzw. während der Arbeit mit entflammbarem Klebstoff oder Lösungsmittel (z.B. beim Verkleben oder Lackieren von Parkett, PVC usw.) benutzen.
- Das Gerät nur in aufrechter Position benutzen.
- Sollte das Klimagerät umfallen, den Stecker aus der Steckdose ziehen und das Gerät abkühlen lassen, bevor es wieder aufgerichtet wird.
- Entleeren Sie vorher den Kondenswasserbehälter im Inneren des Gerätes, bevor Sie es verstellen oder wegräumen.
- Als zusätzlicher Schutz wird die Installation einer Fehlerstrom-Schutzeinrichtung (RCD) mit einem Bemessungsaufgestrom von nicht mehr als 30 mA im Badezimmer-Stromkreis empfohlen. Lassen Sie sich bitte von einem autorisierten Elektroinstallateur beraten.
- **Benutzen Sie keine Verlängerungsleitungen oder Mehrfachsteckdosen, da dieses Gerät zu leistungsstark ist.**

Übersicht der Bedienelemente (Abb. 1+2)

- 1 Frontabdeckung
- 2 Luftauslass
- 3 Bedienfeld
- 4 Rückwandabdeckung
- 5 rechter Lufteinlass
- 6 Rollen
- 7 linker Lufteinlass
- 8 Kabelfach
- 9 Schlauchanschluss
- 10 Abluftschlauch
- 11 Verbindungsring
- 12 Wasserabfluss mit Gumminoppen







Bedienfeld/Kontrollleuchte (Abb. 3)

- A „“ Luftauslass Taste (grüne LED)
- B „“ Timer Taste (grüne LED)
- C „“ Schlafmodus – ein-/ausschalten (grüne LED)
- D „“ verringern
- E Digitalanzeige
- F „“ erhöhen
- G „“ Ventilator Taste
 - a schnell (rote LED)
 - b normal (grüne LED)
 - c langsam (orange LED)
- H „“ Betriebsarten -Taste
 - a Kühlung (grüne LED)
 - b Entfeuchten (orange LED)
 - c Ventilator (kein Licht)
- J „“ Ein/Aus Taste (ein = grüne LED)
- K „“ Wasser voll – Anzeige (rote LED)

Zubehör:

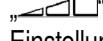
Verbindungsschlauch
Verbindungsring
Fernbedienung
Wasserauffangschale

Fernbedienung (Abb. 4)

- 13 „“ Ein/Aus Taste
- 14 „“ Betriebsarten – Einstellung der Betriebsarten
- 15 „“ Ventilator –
Einstellung der Geschwindigkeiten
- 16 „“ Temperaturregulierung
- 17 „“ Timer - Einstellung der Uhrzeit
- 18 „“ Luftauslass auf/ab Bewegung
- 19 Batteriefach

Fernbedienung**Batterien einlegen**

- Öffnen Sie den Batteriefachdeckel (19) auf der Rückseite der Fernbedienung.
- Legen Sie 2 Micro Batterien des Typs R03 „AAA“ 1,5 V ein. Achten Sie auf die richtige Polarität (siehe Batteriefachboden)! Wird die Fernbedienung längere Zeit nicht benutzt, entnehmen Sie bitte die Batterien, um ein „Auslaufen“ von Batteriesäure zu vermeiden.
- Schließen Sie das Batteriefach.
- Ungleiche Batterietypen oder neue und gebrauchte Batterien dürfen nicht zusammen verwendet werden.

Hinweise zum Umgang mit Batterien

- Halten Sie Batterien von Kindern fern. Sie sind **kein** Spielzeug!
- Werfen Sie Batterien niemals ins Feuer, nicht in Wasser tauchen.
- Achten Sie beim Einlegen der Batterie auf die Polarität.
- Öffnen Sie Batterien nicht gewaltsam.
- Vermeiden Sie den Kontakt zu metallischen Gegenständen. (Ringe, Nägel, Schrauben usw.) Es besteht **Kurzschlussgefahr!**

- Durch einen Kurzschluss können sich Batterien stark erhitzen oder evtl. sogar entzünden. Verbrennungen können die Folge sein.
- Zu Ihrer Sicherheit sollten die Batteriepole beim Transport mit Klebestreifen überdeckt werden.
- Falls eine Batterie ausläuft, die Flüssigkeit nicht in die Augen oder Schleimhäute reiben. Bei Berührung die Hände waschen, die Augen mit klarem Wasser spülen, und bei anhaltenden Beschwerden einen Arzt aufsuchen.

⚠️ WARNUNG:

Setzen Sie Batterien keiner hohen Wärme oder dem direkten Sonnenlicht aus. Werfen Sie Batterien niemals ins Feuer. Es besteht **Explosionsgefahr!**

- Verbrauchte Batterien gehören nicht in den Hausmüll. Bringen Sie alte Batterien zu einer vorgesehenen Sammelstelle.

Deutschland:

Als Verbraucher sind Sie gesetzlich verpflichtet, gebrauchte Batterien/Akkus zurückzugeben.

Sie können Ihre alten Batterien/Akkus überall dort unentgeltlich abgeben, wo die Batterien/Akkus gekauft wurden, ebenso bei den öffentlichen Sammelstellen in Ihrer Stadt oder Gemeinde.

Diese Zeichen finden Sie auf schadstoffhaltigen Batterien/Akkus:

Pb	= enthält Blei
Cd	= enthält Cadmium
Hg	= enthält Quecksilber
Li	= enthält Lithium

Anwendungshinweise**⚠️ WARNUNG:**

Bevor das Gerät in Gebrauch genommen wird, z.B. bei der Erstinbetriebnahme, jeglicher Transport oder nach einem Umzug, soll es mindestens für 3 Stunden in eine gerade Position gebracht werden.

i HINWEIS:

- Der flexible Abluftschlauch kann bei Montage von 50 auf 150 cm ausgedehnt werden. Diese Länge ist speziell für die Besonderheiten des Klimagerätes entworfen worden. Verwenden Sie keine Verlängerung oder ersetzen Sie nicht den Schlauch durch einen anderen, da es zu Störungen kommen könnte. Die ausströmende Luft muss frei fließen können, jede Blockade kann zum Überhitzen des Gerätes führen. Achten Sie darauf, dass der Abluftschlauch nicht geknickt oder verbogen wird.
- Schließen Sie Fenster und Türen, damit keine Außenluft in den Raum eindringen kann. Das Gerät arbeitet dadurch effektiver.
- Sorgen Sie bitte für ungehindertes Ansaugen und Abströmen der Luft. Entfernen Sie ggf. mobile Heizquellen aus dem Raum.

i HINWEIS:

Einige Tasten finden Sie sowohl am Gerät als auch auf der Fernbedienung. Gleichlautende Tasten bewirken die gleiche Funktion.

Verwenden Sie niemals das Klimagerät ohne Schutzfilter.

Auspacken des Gerätes

- Entnehmen Sie dem Karton das Gerät und alle darin enthaltenen Zubehörteile.
- Werfen Sie die Verpackung nicht sofort weg, sondern verwahren Sie diese mit der Innenverpackung und den Garantieunterlagen während der gesamten Garantiezeit auf.
- Stellen Sie das Gerät auf eine glatte, ebene und standfeste Arbeitsfläche.
- Stecken Sie den Netzstecker des Geräts **nicht** in die Steckdose, ohne alle notwendigen Zubehörteile installiert zu haben.

Installation

Montage des Abluftschlauches

- Stülpen Sie den Verbindungsring (11) über den Abluftschlauch (10). Drehen Sie den Verbindungsring mindestens 5mal im Uhrzeigersinn, bis er fest sitzt. Überprüfen Sie, ob er nicht mehr abgezogen werden kann.
- Schieben Sie den montierten Abluftschlauch, von rechts nach links, über den Schlauchanschluss (9) auf der Rückseite. Führen Sie ihn in die Halterungen, bis er einrastet. Um den Schlauch wieder zu lösen, drücken Sie die rechte Arretierung ein und schieben den Schlauch nach rechts, aus der Halterung heraus.

i HINWEIS:

Befindet sich das Gerät in der Betriebsart „Kühlung“ muss das Ende des Abluftschlauches aus dem klimatisierten Raum herausgeführt werden.

Zubehör für eine weitere Montage des Abluftschlauches erhalten Sie über unsere Hotline.

Aufwickelvorrichtung für Netzkabel

Öffnen Sie die Klappe des Kabelfaches (8) auf der Rückseite. Bitte ziehen Sie das Netzkabel max. bis zum Anschlag. Ziehen Sie das Kabel auf keinen Fall mit Gewalt nach, da das Gerät Schaden nehmen kann. Solche Schäden fallen nicht in den Garantieanspruch.

Aufwickeln

Wickeln Sie das Netzkabel spiralförmig im Kabelfach auf.

Inbetriebnahme

- Schließen Sie das Gerät an eine vorschriftsmäßig installierte Schutzkontakt-Steckdose 230 V, 50 Hz an.
- Achten Sie darauf, dass die Absicherung der Steckdose, an der Sie das Gerät betreiben wollen, mindestens 10 Ampere beträgt.

- Stellen Sie das Gerät auf eine wärmebeständige, ebenen Fläche. Achten Sie auf ungehinderten Luftein- und Austritt.
- Der Abstand vom Lufteinlassgitter (5/7) bis zur nächsten Wand sollte mindestens 20 cm betragen. Der Abstand vom Luftauslassgitter (2) zur nächsten Wand sollte mehr als 1m betragen.

Ein- / Ausschalten

1. Sobald Sie den Stecker eingesteckt haben, leuchtet die Netzkontrollleuchte (J) rot und signalisiert, dass das Gerät an das Stromnetz angeschlossen ist.
2. Drücken Sie die „☺“ Taste (J) (13 an der Fernbedienung), um das Gerät einzuschalten, die Kontrollleuchte leuchtet grün. Ein Signalton ertönt und die Digitalanzeige (E) zeigt **22 °C** an. Das Gerät schaltet auf die höchste Geschwindigkeit und in die Betriebsart „Kühlung“ (die „◀▶“ Kontrollleuchte leuchtet rot, die Kontrollleuchte „☺“ leuchtet grün). Der Luftauslass (2) öffnet sich. Das Gerät schaltet nach einigen Sekunden selbstständig ein. Warten Sie bitte, bis das Gerät den Betrieb aufgenommen hat.

Betriebsart

Drücken Sie die „☺“ Taste (H/14) um die Betriebsart zwischen „Kühlung“ (grün), „Entfeuchter“ (orange) und „Ventilator“ (kein Licht) zu wählen.

i HINWEIS:

Wechsel der Betriebsart

Beim Wechsel der Betriebsart bleibt der Verdichter (Kompressor) für ca. 6 Minuten ausgeschaltet, bis sich der Kältekreislauf entspannt hat. Danach läuft der Verdichter selbstständig wieder an.

Kühlung

- Wenn Sie die Zimmertemperatur in der Betriebsart „Kühlung“ ändern möchten, drücken Sie die „▼“ oder „▲“ Taste (D/F). Die Digitalanzeige (E) zeigt die Temperatur an (min. 18°C – max. 32°C). Die Temperatur erhöht bzw. verringert sich mit jedem Druck auf die Taste um 1°C.
- Mit der Fernbedienung schalten Sie, durch erneutes Drücken der Taste „Ⓜ“ (16), von 18, 19, 20.....32, von da an geht sie wieder zurück auf 18, 19 usw.
- Das Gerät kühlt den Raum auf die eingestellte Temperatur herunter und behält diese bei. Liegt die eingestellte Temperatur oberhalb der aktuellen Raumtemperatur, schaltet das Gerät die Kühlung aus und nur der Ventilator läuft weiter.

i HINWEIS:

Das Erreichen der gewünschten Temperatur hängt von der Raum- und Außentemperatur ab.



Geschwindigkeit des Ventilators

In der Betriebsart „Kühlung“ und „Ventilator“ haben Sie die Möglichkeit, die Geschwindigkeit des Ventilators in 3 Stufen einzustellen. Mit jedem Tastendruck, „◀▶“ Taste (G/15), ändert sich die Geschwindigkeit:

- Rot – für ein schnelles Tempo
- Grün – für ein mittleres Tempo
- Orange – für ein langsames Tempo





Timerfunktionen

Ausschaltimer

1. Schalten Sie das Gerät mit der „“ Taste (J/13) ein.
2. Drücken Sie kurz auf die „“ Taste (B/17), um in die Timereinstellung zu wechseln. Die Digitalanzeige auf dem Bedienfeld blinkt und zeigt **00** an. Die Kontrollleuchte „“ leuchtet grün.
3. Drücken Sie wiederholt auf die Taste, um den Timer zu programmieren. Die Zeitdauer erhöht sich mit jedem Tastendruck um 1 Stunde. (00, 01, 02.....24, dann wieder von vorne).
4. Nach Ablauf der eingestellten Zeit, schaltet sich das Gerät aus.



Einschaltimer

Bevor Sie den Einschaltimer nutzen können, schalten Sie das Gerät ein und stellen Sie die Betriebsart, die Ventilatorgeschwindigkeit und die Temperatur ein. Das Gerät zeigt auf dem Bedienfeld (Abb. 3) die gewählten Einstellungen an.

1. Schalten Sie das Gerät mit der „“ Taste (J/13) aus.
2. Drücken Sie kurz auf die „“ Taste (B/17), um in die Zeiteinstellung zu wechseln. Die Digitalanzeige auf dem Bedienfeld blinkt und zeigt **00** an. Die Kontrollleuchte „“ leuchtet grün.
3. Um den Timer zu programmieren, drücken Sie wiederholt auf die „“ Taste (B/17). Die Zeitdauer erhöht sich mit jedem Tastendruck um 1 Stunde. (00, 01, 02.....24, dann wieder von vorne).
4. Nach Ablauf der eingestellten Zeit, schaltet sich das Gerät ein.

Wollen Sie vor Ablauf der Timerzeit den Timer ausschalten, drücken Sie so oft auf die „“ Taste (B/17), bis die Digitalanzeige **00** anzeigt. Der Timer ist nun ausgeschaltet.

Schlafmodus





- Drücken Sie die „“ Taste (C), um den Schlafmodus einzuschalten.
- Im Schlafmodus ist die Ventilationsgeschwindigkeit auf niedrig (orange Leuchte) voreingestellt.
- Durch Betätigen der Taste „“ Taste (G/15) lässt sich die Geschwindigkeit einstellen bzw. ändern.
- Die zuvor gewählte Temperatur erhöht sich im Schlafmodus nach 1 Stunde um 1 °C und weiter um 1 °C nach 2 Stunden.
- Um den Schlafmodus wieder auszuschalten, drücken Sie erneut die „“ Taste.

Entfeuchten

Wenn das Gerät in der Betriebsart „Entfeuchten“ betrieben wird, lassen Sie die Abluft in den Raum zurückströmen.

Beim Entfeuchten ist nur die niedrige Ventilatorgeschwindigkeit möglich (Kontrollleuchte „“ leuchtet orange). In dieser Betriebsart kann es öfters notwendig sein den Kondenswasserbehälter zu leeren (siehe Abschnitt „Entleeren des Wasserbehälters“).

Luftauslass

- Betätigen Sie die „“ Taste (J/13), öffnet sich der Luftauslass.
- Drücken Sie die „“ Taste (A/18), und der Luftauslass bewegt sich kontinuierlich auf und ab.
- Mit dem wiederholten Drücken der „“ Taste wird die Bewegung gestoppt und der Luftschlitz bleibt in dieser Position. Die Richtung des Luftzuges ist dann konstant.
- Wenn die „“ Taste gedrückt wurde, schließt sich der Luftauslass.

Entleeren des Wasserbehälters

Unter hohen Feuchtigkeitsbedingungen dürfte es notwendig werden den interne Kondenswasserbehälter zu entleeren. Wenn der Wasserbehälter voll ist, ertönt ein Signalton 15mal. Das Gerät schaltet sich automatisch ab und die Kontrollleuchte „“ (K) leuchtet rot auf. Um den Wasserbehälter zu leeren, gehen Sie wie folgt vor:

- Schalten Sie das Gerät aus („“ Kontrollleuchte leuchtet rot) und ziehen Sie den Stecker aus der Steckdose.



ACHTUNG:

Bewegen Sie das Gerät nicht. Dies könnte das Auslaufen des Wassers verursachen, und den Boden den Teppich oder das Gerät beschädigen.

- Platzieren Sie die mitgelieferte Auffangschale auf dem Boden unter dem Abfluss (12) des Gerätes (siehe Abb. 5).



Abb. 5

- Entfernen Sie den Gummistopfen vom Abfluss und lassen Sie das Wasser herauslaufen (Abb. 6).



Abb. 6



ACHTUNG:

Entfernen Sie sich während des Leerens nicht vom Gerät! Da der interne Wasserbehälter bis zu 3 Liter fassen kann, ist es notwendig den Abfluss zwischendurch wieder zu verschließen und die Auffangschale zu leeren. Wiederholen Sie ggf. den Vorgang, bis kein Wasser mehr aus dem Gerät herausläuft.

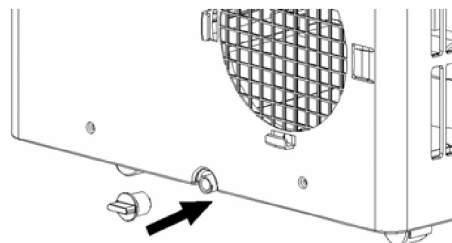
- Verschließen Sie den Abfluss mit den Gummistopfen wieder. Stecken Sie den Stecker in die Steckdose und schalten Sie das Gerät ein. Die rote Wasservollanzeige ist ausgeschaltet.

HINWEIS: Entleeren Sie regelmäßig den Wasserbehälter.

Luftfilter

Das Klimagerät ist mit zwei Schutzfiltern ausgestattet, um die Raumluft zu reinigen.

HINWEIS:
Wenn das Gerät über 100 Stunden läuft, blinkt die Digitalanzeige (E), um Sie zu erinnern, dass der Filter gereinigt werden soll. Drücken Sie gleichzeitig die „▼“ und „▲“ Tasten, um das Blinken der Digitalanzeige auszuschalten.

Reinigung

Reinigung der Luftfilter

- Ziehen Sie vor der Reinigung immer den Netzstecker.
- Die Luftfilter sollten regelmäßig durch das Ausspülen unter laufendem Wasser gereinigt werden. Ziehen Sie die Luftfilter, wie auf der Abb. 7 gezeigt, heraus.



Abb. 7

- Lassen Sie die Filter trocknen, bevor Sie sie wieder einsetzen.
- Säubern Sie regelmäßig die Luftschlitze an den Seiten mit einem Staubsauger.
- Setzen Sie die Filter wieder ein. Achten Sie bitte darauf, dass die Filter richtig in der Schienenführung eingesetzt werden.

ACHTUNG:
Der Schutzfilter muss während des Betriebs immer eingesetzt sein.

- Reinigen Sie das Gerät bzw. das Gehäuse nur mit einem leicht feuchten Tuch.
- Verwenden Sie zum Reinigen keine starken Reinigungs- und Lösungsmittel.

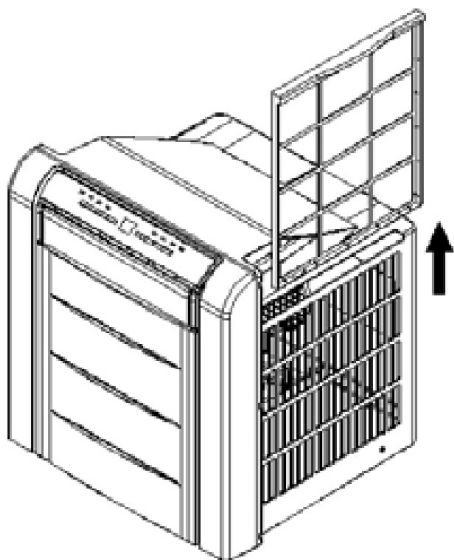
Störungsbehebung

Versuchen Sie niemals die Klimaanlage zu reparieren oder abzubauen. Inkompetente Reparaturen führen zum Verlust der Garantie und gefährden den Besitzer und das Eigentum.

Problem	Ursache	Lösung
Das Gerät funktioniert nicht bzw. kühlt nicht ausreichend	Keine Energieversorgung	Kontrollieren Sie den Netzanschluss
	Timer-Funktion ist aktiviert	Deaktivieren Sie die Timer-Funktion
	Fenster oder Türen sind offen, es sind viele Personen oder eine Wärmequelle im Raum	Schließen Sie die Türen und Fenster
	Schmutzige Filter	Reinigen Sie die Filter
	Luftzu- oder -ausfluss blockiert	Beseitigung der Blockade
	Raumtemperatur ist niedriger als der eingegebene Wert	Ändern Sie die Temperatúrauswahl
Das Gerät ist zu laut	Gerät steht schief	Platzieren Sie es an einer ebenen, soliden Oberfläche
Kontrollleuchte „K“ leuchtet	Kondenswasserbehälter ist voll	Entleeren Sie den Behälter (s. Abschnitt „Entleeren des Wasserbehälters“)

Geräusentwicklung

Der arbeitsplatzbezogene Emissionswert ist kleiner als 70 dB(A).

Technische Daten

Modell:..... CL 3134
 Spannungsversorgung:.....220-240 V, 50 Hz
 Leistungsaufnahme:..... 800 W
 Schutzklasse:..... I
 Energieeffizienzklasse: A
 Schutzart:..... IP20
 Kühlleistung:.....2050 W
 Kältemittel: R410A (420g)
 Luftzirkulation:bis zu 440m³/h
 Nettogewicht:28,6kg

Technische Änderungen vorbehalten!

Konformitätserklärung

Hiermit erklärt die Firma Clatronic International GmbH, dass sich das Gerät CL 3134 in Übereinstimmung mit den grundlegenden Anforderungen, der europäischen Richtlinie für elektromagnetische Verträglichkeit (89/336/EWG) und der Niederspannungsrichtlinie (73/23/EWG und 93/68/EWG) befindet.

Garantie

Wir übernehmen für das von uns an den stationären Handel in Deutschland vertriebene Gerät eine Garantie von 24 Monaten ab Kaufdatum innerhalb von Deutschland.

Innerhalb der Garantiezeit beseitigen wir unentgeltlich die Mängel des Gerätes, die auf Material- oder Herstellungsfehler beruhen, durch Reparatur.

Garantieleistungen bewirken weder eine Verlängerung der Garantiefrist, noch beginnt dadurch ein Anspruch auf eine neue Garantie.

Als Garantienachweis gilt der Kaufbeleg. Ohne diesen Nachweis kann eine kostenlose Reparatur nicht erfolgen.

Verschleiß- und Verbrauchsteile (Filter, Batterien) sind von der Garantie ausgeschlossen.

Transportschäden, Brüche oder Risse in Kunststoffteilen sind ebenfalls von der Garantie ausgeschlossen.

Durch Fremdeingriff erlischt der kostenlose Garantieanspruch.

Serviceabwicklung

Sollte Ihr Geräte einmal eine Störung aufweisen, wenden Sie sich bitte an unsere Reparatur- und Service Hotline.

Im Störfall werden wir das Gerät bei Ihnen abholen lassen, an unsere zentrale Service Werkstatt liefern, dort in der Regel innerhalb von 3 Werktagen instand setzen und wieder an Ihre Absenderanschrift zurück liefern. Innerhalb der Garantiezeit ist dieser Service für Sie kostenlos. Die Abholung erfolgt am nächsten Werktag (Mo.-Fr.), wenn die Serviceanforderung bis 11.00 Uhr in unserem Haus vorliegt.

Sie können den Störfall per Fax, Email, Post und Telefon an unser Servicecenter melden. Unser Servicecenter nimmt ebenfalls Bestellungen von Ersatz- und Zubehörteilen entgegen.

CLATRONIC International GmbH
Servicecenter
Industriering Ost 40
D-47906 Kempen

Tel.: 021 52 – 2006888*
Fax: 021 52 – 20061597*
Email: hotline@clatronic.de

Bitte nennen Sie uns im Störfall die folgenden Angaben:

Name, Vorname
Straße, Nr.
PLZ, Ort
Telefon
(Fax, Email, wenn vorhanden)

Kaufdatum
Name des Händlers
Kurzbeschreibung des Fehlers/der Störung
(Stichworte)

Bitte bewahren Sie die Original Verpackung einschließlich der Styroporformteile auf, um bei einem eventuellem Störfall die Verpackung für den Versand nutzen zu können.

Bitte verpacken Sie das Gerät sorgfältig, um Transportschäden zu vermeiden. Transportschäden, die aufgrund unzureichender Verpackung entstehen, gehen zu Lasten des Absenders. Bitte legen Sie dem Gerät die Fehlerkurzbeschreibung, eine Kopie Ihres Kaufbeleges und Ihren Absender bei.

* Telekommunikationskosten:

Kostenlos bei einem entsprechenden Telekommunikations-tarif (Flatrate).

Ansonsten entstehen Ihnen geringe Kosten in Abhängigkeit von Ihrem Telekommunikationstarif, da wir einen normalen Festnetz-Anschluss der deutschen Telekom verwenden.

Nach der Garantie

Nach Ablauf der Garantiezeit können Reparaturen kostenpflichtig vom entsprechenden Fachhandel oder Reparaturservice ausgeführt werden.



Bedeutung des Symbols „Mülltonne“

Schonen Sie unsere Umwelt, Elektrogeräte gehören nicht in den Hausmüll.

Nutzen Sie die für die Entsorgung von Elektrogeräten vorgesehenen Sammelstellen und geben dort Ihre Elektrogeräte ab, die Sie nicht mehr benutzen werden.

Sie helfen damit die potenziellen Auswirkungen, durch falsche Entsorgung, auf die Umwelt und die menschliche Gesundheit zu vermeiden.

Sie leisten damit Ihren Beitrag zur Wiederverwertung, zum Recycling und zu anderen Formen der Verwertung von Elektro- und Elektronik-Altgeräten.

Informationen, wo die Geräte zu entsorgen sind, erhalten Sie über Ihre Kommunen oder die Gemeindeverwaltungen.

Norme di sicurezza generali

Prima di mettere in funzione questo apparecchio, leggere molto attentamente le istruzioni per l'uso e conservarle con cura unitamente al certificato di garanzia, allo scontrino e, se possibile, alla scatola di cartone con la confezione interna. Se passate l'apparecchio a terzi, consegnate anche le istruzioni per l'uso.

- Utilizzare l'apparecchio esclusivamente per scopi privati e conformemente al tipo di applicazione previsto. Questo prodotto non è stato concepito ai fini di un impiego in ambito industriale. Non utilizzarlo all'aperto (a meno che non sia contemplato un particolare tipo di uso all'aperto nel rispetto di specifiche condizioni). Proteggerlo dal calore, nonché dall'esposizione diretta ai raggi solari e dall'umidità (non immergerlo mai in sostanze liquide) e tenerlo a distanza da oggetti con spigoli affilati. Non utilizzare l'apparecchio con le mani umide. Nel caso in cui si bagni o si inumidisca l'apparecchio, staccare immediatamente la spina.
- Disattivare l'apparecchio e staccare sempre la spina dalla relativa presa (si raccomanda di afferrare il connettore e non il cavo quando si effettua questa operazione) allorché non si utilizza l'apparecchio, quando si applicano degli accessori oppure nel caso in cui lo si debba pulire o si siano manifestate anomalie.
- **Non** mettere in funzione l'apparecchio senza sorveglianza. Se si dovesse assentarsi dal posto di lavoro, spegnere e disconnettere sempre l'apparecchio, (prendendo in mano la spina, non tirando il cavo).
- Controllare periodicamente l'apparecchio per verificare che non vi siano danni. Non mettere in funzione l'apparecchio nel caso in cui sia guasto.
- Non tentare di riparare l'apparecchio, bensì rivolgersi a un tecnico autorizzato. Al fine di evitare l'insorgere di situazioni di pericolo, si raccomanda di contattare il costruttore, il nostro servizio di assistenza tecnica o un tecnico ugualmente qualificato per la sostituzione del cavo di alimentazione difettoso con un cavo equivalente.
- Utilizzare esclusivamente accessori originali.
- Rispettare le seguenti "Speciali norme di sicurezza".

Bambini e persone fragili

- Per sicurezza tenere l'imballaggio (sacchetto di plastica, scatola, polistirolo, ecc.) fuori dalla portata dei bambini.
Attenzione! Non lasciar giocare i bambini piccoli con la pellicola. **Pericolo di soffocamento!**
- Per proteggere i bambini o le persone con abilità ridotte dai pericoli delle apparecchiature elettriche, fate in modo che questo apparecchio venga impiegato solo sotto sorveglianza. Questo apparecchio non è un giocattolo. **Non** lasciate che i bambini piccoli lo usino per giocare.

Simboli per questo manuale di istruzioni per l'uso

Le indicazioni importanti per la propria sicurezza sono indicati appropriatamente. Osservare assolutamente queste indicazioni, per evitare incidenti e danni all'apparecchio:



AVVISO:

Previene i rischi della propria salute ed indica possibili rischi di ferite.



ATTENZIONE:

Indica possibili pericoli per l'apparecchio o altri oggetti.



NOTA: Mette in risalto consigli ed informazioni.









Avvertenze speciali di sicurezza per questo apparecchio

- **Nota!**
Non lasciare l'apparecchio senza vigilanza per ore. Non andarsene di casa quando l'apparecchio è in funzione.
- **Osservare la posizione per l'uso!**
Mettere l'apparecchio sempre in una tale posizione che l'aria possa circolare senza impedimento.
- Porre l'apparecchio su una base piana.
- Il climatizzatore non deve essere azionato direttamente sotto una presa.
- Questo apparecchio è stato progettato per climatizzare locali abitativi e non può essere utilizzato per altri scopi.
- Non inserire oggetti nelle aperture dell'apparecchio.
- Non sollevare né muovere l'apparecchio afferrandolo sul retro, ma sempre sul lato anteriore. Se si desidera spostarlo, afferrare le cavità di impugnatura.
-  **AVVISO:**
Non coprire l'apparecchio né porvi sopra alcun oggetto. Pericolo di surriscaldamento!
- Non utilizzare il climatizzatore in prossimità di una vasca da bagno, una doccia o una piscina. Non comandare l'apparecchio dai punti summenzionati. Tenere una distanza di sicurezza di 1,25 m.
- Non utilizzare assolutamente il climatizzatore in locali con gas esplosivi (p.es. benzina) o durante il lavoro con colle o solventi infiammabili (p.es. per incollare o verniciare parquet, PVC, eccetera).
- Utilizzare l'apparecchio solo in posizione verticale.
- Qualora il climatizzatore dovesse rovesciarsi, estrarre la spina dalla presa e lasciarlo raffreddare prima di raddrizzarlo.
- Prima di spostare o riporre l'apparecchio, svuotare il recipiente di raccolta della condensa al suo interno.
- Quale ulteriore protezione si consiglia di installare nel circuito elettrico della stanza da bagno un dispositivo di sicurezza per correnti di guasto (RCD) con una corrente applicata di misurazione non superiore a 30 mA. A questo scopo, si raccomanda di consultare un installatore di impianti elettrici autorizzato.
- **Non utilizzare prolunghe o prese multiple perché questo apparecchio è troppo potente.**

Elementi di comando (fig. 1+2)

- 1 Copertura frontale
- 2 Scarico aria
- 3 Pannello di comando
- 4 Copertura retro
- 5 Presa d'aria ds.
- 6 Rulli
- 7 Presa d'aria sin.
- 8 Vano cavo
- 9 Collegamento flessibile
- 10 Tubo flessibile di scarico aria
- 11 Anello di raccordo
- 12 Scarico acqua con gommini.







Pannello di comando/Spia luminosa (fig. 3)

- A  Tasto scarico aria (LED verde)
B  Tasto timer (LED verde)
C  Modo notturno – accendere/spegnere (LED verde)
D  ridurre
E Visore digitale
F  aumentare
G  Tasto ventilatore
a rapido (LED rosso)
b normale (LED verde)
c lento (LED arancione)
H  Tasto funzioni
a raffreddamento (LED verde)
b deumidificazione (LED arancione)
c ventilatore (no luce)
J  Tasto On/Off (On = LED verde)
K  Riempimento max. acqua – Visore (LED rosso)

Accessori:

flessibile di collegamento
anello di raccordo
telecomando
bacinella di raccolta acqua

Telecomando (fig. 4)

- 13  Tasto On/Off
- 14  Funzioni – Impostazione delle funzioni
- 15  Ventilatore – Impostazione delle velocità
- 16  Regolazione della temperatura
- 17  Timer – Regolazione dell'ora
- 18  Movimento scarico aria su/giù
- 19 Vano batterie

Telecomando

Inserire le batterie

- Aprire il coperchio dello scomparto portabatterie sul lato posteriore del telecomando.
- Inserire 2 batterie del tipo R03 „AAA“ 1,5 V. Fare attenzione ad inserire i poli correttamente (fondo del vano batterie o incisione sul lato esterno)!
- Nel caso in cui il telecomando non venga utilizzato per periodi di tempo prolungati, si consiglia di estrarre le batterie allo scopo di evitare che si verifichi una fuoriuscita dell'acido delle batterie.
- Chiudere il vano batterie.
- Non usare batterie nuove con quelle già usate oppure di un altro tipo.

Avvertenze per l'uso di batterie

- Tenere le batterie fuori della portata dei bambini. **Non** sono un giocattolo!
- Non buttare mai le batterie nel fuoco né immergerle nell'acqua.
- Nell'inserimento della batteria fare attenzione alla polarità.
- Non aprire mai le batterie con la forza.
- Evitare il contatto con oggetti metallici. (anelli, chiodi, viti ecc.). **Pericolo di corto circuito!**
- Un corto circuito può provocare un surriscaldamento o eventualmente addirittura la combustione delle batterie. Ne possono conseguire ustioni.
- Per la vostra sicurezza i poli della batteria durante il trasporto devono essere coperti con strisce adesive.
- In caso di ossidazione di una batteria evitare il contatto del liquido con occhi o mucose. In caso di contatto lavare le mani, sciacquare gli occhi con acqua corrente e in presenza di disturbi permanenti consultare un medico.
-  **AVVISO:**
Non esporre le batterie a calore oppure a raggi di sole. Non buttare mai le batterie nel fuoco. **Pericolo di esplosione!**
- Non gettare le batterie usate nei rifiuti domestici. Portare le batterie usate in un apposito centro di raccolta.

Germania:

l'utente è tenuto per legge a restituire le batterie/gli accumulatori usati.

Potete consegnare gratuitamente le vostre batterie/i vostri accumulatori usati dove li avete acquistati oppure nei centri di raccolta pubblici nella vostra città o comune.

Questi simboli sono riportati su batterie/accumulatori contenenti sostanze tossiche.

Pb	= contiene piombo
Cd	= contiene cadmio
Hg	= contiene mercurio
Li	= contiene litio

Avvertenze per l'uso

AVVISO:

Prima di metterlo in uso, p.es. alla prima messa in funzione, prima di un qualsivoglia trasporto o dopo un trasloco, l'apparecchio deve rimanere per almeno 3 ore in posizione verticale.

NOTA:

- Il tubo flessibile di scarico dell'aria può essere esteso durante il montaggio da 50 a 150 cm. Questa lunghezza è stata progettata appositamente per le particolarità del climatizzatore. Non utilizzare prolunghe né sostituire il flessibile con un altro perché potrebbero subentrare guasti. L'aria deve poter fuoriuscire liberamente, ogni blocco può causare il surriscaldamento dell'apparecchio. Badare che il flessibile di scarico dell'aria non venga piegato né deformato.
- Chiudere finestre e porte affinché nel locale non possa penetrare aria dall'esterno. Così l'apparecchio funziona con più efficacia.
- Fare in modo che l'aria possa essere aspirata e scaricata senza ostacoli. Rimuovere eventuali fonti di calore dal locale.

NOTA:

Alcuni tasti si trovano sia sull'apparecchio che sul telecomando. I tasti uguali attivano la stessa funzione.

Non usare mai il climatizzatore senza filtri di protezione.

Sballare l'apparecchio

- Togliere l'apparecchio e tutti gli accessori dalla scatola.
- Non buttare via subito la scatola ma conservarla con l'imballo interno e i documenti di garanzia per tutta la durata della garanzia.
- Disporre l'apparecchio su una superficie di lavoro liscia, piana e stabile.
- **Non** inserire la spina dell'apparecchio nella presa senza aver prima installato tutti gli accessori necessari.

Installazione

Montaggio del flessibile di scarico dell'aria

- Inserire l'anello di raccordo (11) direttamente sopra il flessibile di scarico dell'aria (10). Girare l'anello di raccordo per almeno 5 volte in senso orario finché è fisso. Accertarsi che non possa più essere staccato.
- Spingere il tubo flessibile montato di scarico dell'aria da destra a sinistra attraverso il collegamento del flessibile (9) sul retro. Inserirlo nei supporti fino al punto di arresto. Per sbloccare di nuovo il flessibile premere l'arresto di destra e spingere il flessibile verso destra estraendolo dal supporto.

NOTA:

Se l'apparecchio si trova nella funzione „Raffreddamento“, l'estremità del flessibile di scarico dell'aria deve essere posizionata all'esterno del locale climatizzato.

Dispositivo di avvolgimento per il cavo di alimentazione

Aprire lo sportello del vano del cavo (8) sul retro. Tirare il cavo di alimentazione max. fino all'arresto. Non tirare mai il cavo con forza perché l'apparecchio potrebbe riportare dei danni. Danni di tal genere non sono coperti dalla garanzia.



Avvolgimento

Avvolgere il cavo di alimentazione a spirale nel vano del cavo.

Messa in funzione

- Collegare l'apparecchio solo ad una presa regolarmente installata da 230 V/50 Hz con contatto di terra.
- Fare attenzione che la protezione della presa con cui si desidera far funzionare l'apparecchio abbia almeno 10 ampere!
- Appoggiare l'attrezzo su un piano piatto e resistente al calore. Assicurare che la fuoriuscita per l'aria non sia impedita.
- La distanza dalla grata della presa d'aria (5/7) fino alla parete più vicina dovrebbe essere di almeno 20 cm. La distanza dalla grata di scarico dell'aria (2) fino alla parete più vicina dovrebbe essere di almeno 1m.

Interruttore On/Off

1. Appena inserita la spina, la spia (J) si accende diventando rossa e segnala che l'apparecchio è allacciato alla rete elettrica.
2. Premere il tasto „“ (J) (13 sul telecomando) per accendere l'apparecchio, la spia diventa verde. Risuona un segnale acustico e il visore digitale (E) indica 22°C. L'apparecchio passa alla velocità massima e alla funzione „Raffreddamento“ (la spia „“ diventa rossa, la spia „“ verde). Lo scarico dell'aria (2) si apre. L'apparecchio si accende autonomamente dopo alcuni secondi. Attendere finché l'apparecchio è entrato in funzione.

Funzioni



Premere il tasto „“ (H/14) per scegliere tra le funzioni „Raffreddamento“ (verde), „Deumidificatore“ (arancione) e „Ventilatore“ (nessuna luce).

NOTA:

Cambio funzione

Cambiando la funzione il compressore rimane spento per 6 minuti ca. finché il circuito di raffreddamento è in equilibrio. Poi il compressore si riavvia autonomamente.

Raffreddamento

- Se si desidera modificare la temperatura dell'ambiente nella funzione „Raffreddamento“, premere il tasto „“ o „“ (D/F). Il visore digitale (E) indica la temperatura (min. 18°C – max. 32°C). Ogni volta che si preme il tasto la temperatura si alza o si abbassa di 1°C.
- Con il telecomando si passa premendo ripetutamente il tasto „“ (16), da 18, 19, 20.....32, da qui in poi ritorna a 18, 19 eccetera.

- L'apparecchio raffredda il locale abbassando la temperatura fino al valore impostato e la mantiene. Se la temperatura impostata è superiore alla temperatura attuale dell'ambiente, l'apparecchio spegne il raffreddamento e continua a funzionare solo il ventilatore.

i NOTA:

Il raggiungimento della temperatura desiderata dipende dalla temperatura dell'ambiente e dalla temperatura esterna.

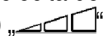

Velocità del ventilatore

Nella funzione „Raffreddamento“ e „Ventilatore“ si ha la possibilità di impostare la velocità del ventilatore su 3 livelli. Ogni volta che si preme il tasto „“ (G/15), la velocità cambia:

- | | |
|-----------|---------------------------|
| rosso | - per una velocità rapida |
| verde | - per una velocità media |
| arancione | - per una velocità bassa |





Funzioni timer

Timer di disattivazione

1. Accendere l'apparecchio con il tasto „“ (J/13) On/Off.
2. Premere per un attimo il tasto „“ (B/17) per passare all'impostazione del timer. Il visore digitale sul pannello di comando lampeggia e indica **00**. La spia „“ è verde.
3. Per programmare il timer premere ripetutamente il tasto. Ogni volta che si preme il tasto la durata aumenta di 1 ora. (00, 01, 02.....24, poi di nuovo dall'inizio).
4. Al termine del tempo impostato, l'apparecchio si spegne.



Timer di attivazione

Prima di poter usare il timer di attivazione, accendere l'apparecchio e impostare la funzione, la velocità del ventilatore e la temperatura. Sul pannello di comando (fig. 3) l'apparecchio indica le impostazioni selezionate.

1. Spegner l'apparecchio con il tasto „“ On/Off.
2. Premere per un attimo il tasto „“ (B/17) per passare all'impostazione dell'ora. Il visore digitale sul pannello di comando lampeggia e indica **00**. La spia „“ è verde.
3. Per programmare il timer premere ripetutamente il tasto „“ (B/17). Ogni volta che si preme il tasto la durata aumenta di 1 ora. (00, 01, 02.....24, poi di nuovo dall'inizio).
4. Al termine del tempo impostato, l'apparecchio si accende.

Se si desidera spegnere il timer anzitempo, continuare a premere il tasto „“ (B/17) finché il visore digitale indica **00**. Ora il timer è spento.

Modo notturno





- Premere il tasto „“ (C) per attivare il modo notturno.
- Nel modo notturno la velocità di ventilazione è preimpostata bassa (spia arancione).
- Azionando il tasto „“ (G/15) si può impostare ovvero modificare la velocità.
- La temperatura prima selezionata aumenta nel modo notturno dopo 1 ora di 1 °C e poi di nuovo di 1 °C dopo 2 ore.
- Per disattivare di nuovo il modo notturno premere ancora il tasto „“.

Deumidificare

Se l'apparecchio viene azionato nella funzione “Deumidificare”, lasciare che l'aria di scarico rifluisca nell'ambiente.

Nella deumidificazione è possibile solo la velocità di ventilazione bassa (la spia „“ è arancione). In questa funzione può essere necessario svuotare più spesso il recipiente di raccolta della condensa (v. cap. „Svuotare il recipiente di raccolta della condensa“).

Scarico aria

- Azionando il tasto „“ (J/13) si apre lo scarico dell'aria.
- Premendo il tasto „“ (A/18) lo scarico dell'aria esegue un movimento continuato su e giù.
- Premendo ripetutamente il tasto „“ il movimento viene arrestato e la feritoia di ventilazione rimane in questa posizione. La direzione della corrente d'aria è quindi costante.
- Premendo il tasto „“ lo scarico dell'aria si chiude.

Svuotare il recipiente di raccolta della condensa

In condizioni di elevata umidità potrebbe rendersi necessario lo svuotamento del recipiente interno di raccolta della condensa. Quando il recipiente è pieno, risuona 15 volte un segnale acustico. L'apparecchio si spegne automaticamente e la spia „“ (K) diventa rossa. Per svuotare il recipiente di raccolta della condensa, procedere come qui di seguito indicato:

- Spegner l'apparecchio (la spia „“ diventa rossa) ed estrarre la spina dalla presa.

ATTENZIONE:

Non muovere l'apparecchio. Il movimento dell'apparecchio potrebbe causare una fuoriuscita di acqua con conseguenti danni al tappeto o all'apparecchio.

- Porre la bacinella di raccolta acclusa alla fornitura sul pavimento sotto lo scarico (12) dell'apparecchio (v. fig. 5).



Fig. 5

- Togliere il tappo di gomma dallo scarico e lasciare che l'acqua fuoriesca (fig. 6).

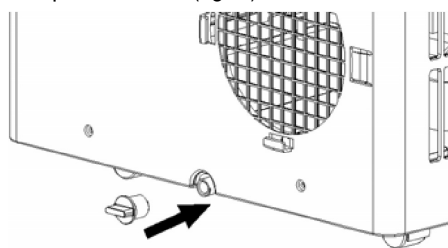

Fig. 6

⚠ ATTENZIONE:

Non togliere nulla dall'apparecchio mentre si sta svuotando! Il contenitore interno di raccolta della condensa ha una capienza fino a 3 litri, quindi è necessario a metà operazione richiudere lo scarico e svuotare la bacinella di raccolta. Ripetere la procedura finché dall'apparecchio non fuoriesce più acqua.

- Richiudere lo scarico con il tappo di gomma. Infilare la spina nella presa e accendere l'apparecchio. La spia rossa indicante il livello di riempimento max. dell'acqua è spenta.

i NOTA: Svuotare regolarmente il contenitore dell'acqua.

Filtro dell'aria

Il climatizzatore è dotato di due filtri di protezione per pulire l'aria dell'ambiente.

i NOTA:

Quando l'apparecchio è in funzione da oltre 100 ore, il visore digitale (E) lampeggia per ricordare che il filtro deve essere pulito. Premere contemporaneamente i tasti „▼“ e „▲“ per spegnere il lampeggiamento del visore digitale.

Pulizia**Pulizia dei filtri dell'aria**

- Prima della pulizia staccare sempre la spina.
- I filtri dell'aria dovrebbero essere puliti regolarmente risciacquandoli sotto l'acqua corrente. Estrarre i filtri dell'aria come illustrato nella fig. 7.

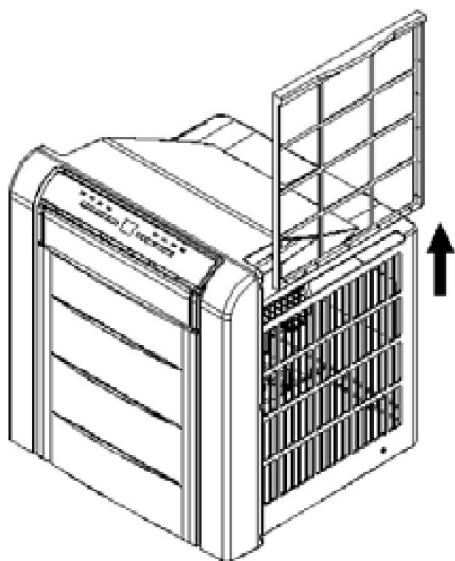

Fig. 7

- Lasciare asciugare i filtri prima di reinserirli.
- Pulire regolarmente la feritoia di ventilazione ai lati con un aspirapolvere.
- Reinserire i filtri. Badare che i filtri vengano inseriti correttamente nella guida.

⚠ ATTENZIONE:

Durante il funzionamento il filtro di protezione deve essere sempre inserito.

- Pulire l'apparecchio ovvero la scatola solo con un panno leggermente inumidito.
- Per la pulizia non usare detersivi abrasivi e solventi.

Rimozione guasti

Non tentare mai di riparare il climatizzatore direttamente o smontarlo. Le riparazioni svolte senza competenza comportano la perdita della garanzia e mettono a rischio il possessore e la proprietà.

Problema	Causa	Soluzione
L'apparecchio non funziona ovvero non raffredda a sufficienza	Nessuna alimentazione	Controllare l'allacciamento alla rete elettrica
	La funzione timer è attivata	Disattivare la funzione timer
	Le finestre o le porte sono aperte, nel locale ci sono molte persone o una fonte di calore	Chiudere le porte e le finestre
	Filtri sporchi	Pulire i filtri
	Accesso o scarico dell'aria bloccati	Rimuovere l'elemento bloccante
	La temperatura ambiente è più bassa del valore immesso	Cambiare la temperatura scelta
L'apparecchio è troppo rumoroso	L'apparecchio è inclinato	Porlo su una superficie piana e solida.
La spia „K“ (K) è accesa	Il recipiente di raccolta della condensa è pieno	Svuotare il contenitore (v. cap. „Svuotare il recipiente di raccolta della condensa“)

Sviluppo di rumori

Il valore di emissione riferito alla postazione di lavoro è inferiore a 70 dB(A).

Dati tecnici

Modello:.....	CL 3134
Alimentazione rete:	230 V, 50 Hz
Consumo di energia:.....	800 W
Classe di protezione:.....	I
Classe di efficienza energetica:	A
Tipo di protezione:.....	IP20
Potenza frigorifera:.....	2050 W
Refrigerante:	R410A (420g)
Circolazione dell'aria:.....	fino a 440 m ³ /h
Peso netto:	28,6 kg

Questo apparecchio è stato controllato sulla base di tutte le direttive CE attuali in vigore in questo settore, quali per esempio la normativa in materia di compatibilità elettromagnetica e la direttiva in materia di bassa tensione, ed è stato costruito conformemente alle norme di sicurezza più moderne.

Con riserva di apportare modifiche tecniche.

Garanzia

Per l'apparecchio da noi messo in commercio ci assumiamo una garanzia di 24 mesi dalla data di acquisto (scontrino).

Durante la garanzia noi ci impegniamo ad eliminare gratuitamente i guasti dell'apparecchio o degli accessori, dovuti a difetti di materiale o di fabbricazione, riparandoli o, a nostra discrezione, sostituendoli. Le prestazioni in garanzia danno luogo a una proroga della garanzia né danno diritto ad una nuova garanzia!

Per la garanzia è sufficiente lo scontrino di acquisto. Senza questo scontrino non sussiste il diritto né ad una sostituzione né ad una riparazione gratuita.

Nel caso si ricorra alla garanzia, restituire al rivenditore l'apparecchio **completo** in ogni sua parte, **nell'imballaggio originale** unitamente allo scontrino.

La riparazione di pezzi d'uso ovvero soggetti a logoramento come anche operazioni di pulizia e manutenzione o la sostituzione di pezzi soggetti a logoramento non rientrano nella garanzia e quindi sono a pagamento!

La garanzia si annulla nel caso di intervento da parte di terzi.

Dopo la garanzia

Al termine della garanzia le riparazioni possono essere eseguite dietro pagamento dal corrispettivo negozio specializzato o servizio riparazioni.



Significato del simbolo „Eliminazione“

Salvaguardare l'ambiente, gli elettrodomestici non vanno eliminati come rifiuti domestici.

Per l'eliminazione degli elettrodomestici, fare uso dei posti di raccolta previsti per questo tipo e porre quegli elettrodomestici che non sono più in uso.

Si contribuisce così ad evitare un effetto potenziale sull'ambiente e sulla salute, dovuto magari ad una eliminazione sbagliata.

Questo significa un contributo personale alla riutilizzazione, al riciclaggio e altre forme di utilizzazione di elettrodomestici ed apparecchi elettronici usati.

Si possono trovare le corrispondenti informazioni sugli appositi luoghi di raccolta, nelle amministrazioni dei comuni.

General Safety Instructions

Read the operating instructions carefully before putting the appliance into operation and keep the instructions including the warranty, the receipt and, if possible, the box with the internal packing. If you give this device to other people, please also pass on the operating instructions.

- The appliance is designed exclusively for private use and for the envisaged purpose. This appliance is not fit for commercial use. Do not use it outdoors (except if it is designed to be used outdoors). Keep it away from sources of heat, direct sunlight, humidity (never dip it into any liquid) and sharp edges. Do not use the appliance with wet hands. If the appliance is humid or wet, unplug it immediately.
- When cleaning or putting it away, switch off the appliance and always pull out the plug from the socket (pull on the plug, not the cable) if the appliance is not being used and remove the attached accessories.
- Do **not** operate the machine without supervision. If you should leave the workplace, always switch the machine off or remove the plug from the socket (pull the plug itself, not the lead).
- Check the appliance and the cable for damage on a regular basis. Do not use the appliance if it is damaged.
- Do not try to repair the appliance on your own. Always contact an authorized technician. To avoid the exposure to danger, always have a faulty cable be replaced only by the manufacturer, by our customer service or by a qualified person and with a cable of the same type.
- Use only original spare parts.
- Pay careful attention to the following "Special Safety Instructions".

Children and Frail Individuals

- In order to ensure your children's safety, please keep all packaging (plastic bags, boxes, polystyrene etc.) out of their reach.
Caution! Do not allow small children to play with the foil as there is a **danger of suffocation!**
- In order to protect children or frail individuals from the hazards of electrical equipment, please ensure that this device is only used under supervision. This device is not a toy. Do **not** allow small children to play with it.

Symbols in these Instructions for Use

Important information for your safety is specially marked. It is essential to comply with these instructions in order to avoid accidents and prevent damage to the machine:

WARNING:

This warns you of dangers to your health and indicates possible injury risks.

CAUTION:

This refers to possible hazards to the machine or other objects.

i NOTE: This highlights tips and information.









Special safety notes for this unit

- **Please note!**
Never leave the device unattended for several hours. Do not leave the house if it is switched on.
- **Care when positioning the device!**
Always position the device in such a way that air can enter and leave without obstruction.
- Place the device on a flat surface.
- The air-conditioner must not be used directly under a socket.
- This device was designed to air condition living space and must not be used for other purposes.
- Do not insert any objects into the openings in the device.
- Do not lift or move the device at the rear, but always at the front. Please use the recessed grips if you want to move it.
-  **WARNING:**
Do not cover the device or place any objects on it. There is a danger of overheating!
- You should not use this air-conditioner in the immediate vicinity of a bath, shower or swimming pool. Do not operate the device from such a location. Maintain a safety distance of 1.25 m.
- Under no circumstances should you use the air-conditioner in rooms containing explosive gas (e.g. benzene) or when working with inflammable adhesive or solvent (e.g. when gluing or varnishing parquet, PVC etc.).
- The device should only be used in an upright position.
- If the air-conditioner should fall over, remove the plug from the socket and allow the device to cool down before righting it.
- Empty the condensation container inside the device before moving it or storing it away.
- As additional protection we recommend the installation of a fault current protection device (RCD) with a rated current of not more than 30 mA in the wiring system of the bathroom. Please contact an authorised electrician for advice.
- **Do not use any extension leads or multiple sockets, as this device is too powerful.**

Overview of the Components (Fig. 1+2)

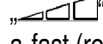
- 1 Front cover
- 2 Air outlet
- 3 Control panel
- 4 Rear wall cover
- 5 Right-hand air inlet
- 6 Rollers
- 7 Left-hand air inlet
- 8 Cable compartment
- 9 Hose connection
- 10 Exhaust air hose
- 11 Connection ring
- 12 Water drain with rubber burls







Control Panel /Control Lamp (Fig.3)

- A „“ air outlet button (green LED)
- B „“ timer button (green LED)
- C „“ sleep mode – switching on/off (green LED)
- D „“ reduce
- E Digital display
- F „“ increase
- G „“ ventilator button
 - a fast (red LED)
 - b normal (green LED)
 - c slow (orange LED)
- H „“ operating modes button
 - a cooling (green LED)
 - b dehumidify (orange LED)
 - c ventilator (no lamp)
- J „“ on/off button (on = green LED)
- K „“ water full display (red LED)

Accessories:

- Connection hose
- Connection ring
- Remote control
- Water collecting pan

Remote Control (Fig. 4)

- 13 „“ on/off button
- 14 „“ modes of operation – adjusting the modes of operation
- 15 „“ ventilator – adjusting the Speeds
- 16 „“ temperature control
- 17 „“ timer - setting the clock
- 18 „“ air outlet up/down movement
- 19 Battery compartment

Remote Control

Inserting the Batteries

- Open the lid of the battery compartment on the back of the remote control.
- Insert 2 batteries of type R03 „AAA“ 1.5 V. Please ensure that the polarity is correct (see the floor of the battery compartment or the inscription on the outside)!
- If the remote control is not used for a prolonged period, remove the batteries in order to prevent battery acid leaking.
- Now close the battery compartment.
- Different battery types or new and used batteries must not be used together.

Notes on Handling Batteries

- Keep batteries away from children. They are **not** a toy!
- Never throw batteries into a fire or immerse in water.
- When inserting a battery, ensure the correct polarity.
- Do not open the batteries by force.
- Avoid contact with metallic objects. (Rings, nails, screws et cetera.) There is a **danger of short-circuiting!**
- As a result of a short-circuit batteries may heat up considerably or even catch fire. This may result in burns.
- For your own safety the battery poles should be covered with adhesive strips during transport.

- If a battery leaks do not rub the liquid into your eyes or mucous membranes. If hands come into contact with the liquid they should be washed thoroughly and eyes rinsed out with clear water; if symptoms persist please consult a doctor.

WARNING:

Do not expose the batteries to high temperatures or direct sunlight. Never throw batteries into the fire. There is a **danger of explosion!**

- Used batteries should not be disposed of in the normal domestic waste. Please return old batteries to an appropriate connection point.

Germany:

As a consumer you are required by law to return used (rechargeable) batteries.

You can return your old (rechargeable) batteries free of charge where they were bought, as well as at the local public collection points in your town.

The following symbols are to be found on (rechargeable) batteries containing harmful substances:

Pb	= contains lead
Cd	= contains cadmium
Hg	= contains mercury
Li	= contains lithium

Instructions for Use

WARNING:

Before the device is put into operation, e.g. before being used for the first time, whenever it is transported or after being moved, it should be placed in a horizontal position for at least 3 hours.

NOTE:

- The flexible exhaust air hose can be extended from 50 to 150 cm during installation. This length has been especially designed for the particular features of the air-conditioner. You should not use any extension or replace the hose with another one, as this may result in malfunctions. The air must be allowed to flow freely out of the device, as any blockage may cause it to overheat. Please ensure that the exhaust air hose is not buckled or bent.
- Close the windows and doors so that no air can enter the room from outside. The device will then work more effectively.
- Please ensure that the air can be drawn in and can flow out unhindered. Remove any mobile sources of heat from the room if necessary.

NOTE:

Some buttons are to be found both on the device and on the remote control. Buttons with the same designation have the same function.

Never use the air-conditioner without protective filters.

Unpacking the appliance

- Remove the appliance from the box and all the enclosed accessories.
- Do not throw the packaging away, but keep it together with the inner packing and the warranty documents for the whole life of the warranty.
- Place the appliance on smooth, level and stable work surface.
- Do **not** insert the appliance plug without installing the necessary attachments.

Installation

Installing the Exhaust Air Hose

- Place the connection ring (11) over the exhaust air hose (10). Turn the connection ring at least five times in a clockwise direction until it is tight. Check that it cannot be pulled off.
- Push the assembled exhaust air hose from right to left over the hose connection (9) on the back. Guide it into the holders until it locks in place. In order to release the hose again, press in the right-hand retainer and push the hose to the right out of the holder.

i NOTE:

If the device is in „cooling“ mode the end of the exhaust air hose has to be led out of the air-conditioned room.

Mains Lead Take-up

Open the flap of the cable compartment (8) on the rear. The mains lead should only be pulled as far as the stop. Under no circumstances should you pull the lead any further with force, as this may damage the device. Such damage is not covered by the guarantee.



Winding up the Lead

Wind up the mains lead in a spiral in the cable compartment.

Initial Operation

- Only connect the machine to a properly installed safety socket, 230 V/50 Hz.
- Make sure that the degree of protection of the socket to which the device is connected is of at least 10 ampere!
- Place the device on any heat-resistant flat surface. Ensure that air can enter and leave unhindered.
- The distance from the air inlet grille (5/7) to the nearest wall should be at least 20 cm. The distance from the air outlet grille (2) to the nearest wall should be more than 1m.

Switching on/off

1. As soon as you have inserted the plug the mains control lamp (J) lights up in red and indicates that the device is connected to the mains.
2. Press the „“ button (J) (13 on the remote control) to switch the device on - the control lamp lights up in green. An acoustic signal is heard and the digital display (E) shows **22 °C**. The device switches to the highest speed and the „cooling“ mode (the „“ control lamp lights up in red

and the „“ control lamp in green). The air outlet (2) opens. After a few seconds the device switches on automatically. Please wait until the device has begun operation.

Mode of Operation

Press the „“ button (H/14) to switch the mode of operation between „cooling“ (green), „dehumidifier“ (orange) and „ventilator“ (no lamp).



i NOTE:

Changing the Mode of Operation

When the mode of operation is changed the compressor remains switched off for approximately 6 minutes until the pressure in the refrigeration circuit has eased.

Then the compressor switches on again automatically.

Cooling

- If you would like to change the room temperature using the „cooling“ mode of operation, press the „“ or „“ button (D/F). The digital display (E) shows the temperature (min. 18 °C – max. 32 °C). The temperature increases or reduces by 1 °C with each press of the button.
- By repeatedly pressing the „“ button (16) on the remote control you can switch from 18, 19, 20.....32; from there it returns to 18, 19 etc.
- The device cools the room down to the set temperature, which it then maintains. If the set temperature is above the current room temperature, the device switches the cooling off and only the ventilator continues running.

i NOTE:

The rate at which the desired temperature is reached depends on the temperature of the room and the outside temperature.



Ventilator Speed

In the „cooling“ and „ventilator“ modes it is possible to set 3 different levels for the speed of the ventilator. The speed changes with each press of the „“ button (G/15):

- Red – for a high speed
- Green – for a medium speed
- Orange – for a slow speed

Timer Functions

Switch-off Timer

1. Turn the device on with the „“ button (J/13).
2. Briefly press the „“ button (B/17) to change over to timer adjustment. The digital display on the control panel flashes and shows **00**. The „“ control lamp lights up in green.
3. Press the button repeatedly to programme the timer. The length of time is increased with every press of the button by 1 hour (00, 01, 02.....24, then from the beginning again).
4. After the set time has expired the device switches off.

Switch-on Timer

Before you use the switch-on timer turn the device on and set the mode of operation, the ventilator speed and temperature.

The device displays the selected settings on the control panel (Fig. 3).

1. Turn the device off with the „☺“ button (J/13).
2. Briefly press the „⌚“ button (B/17) to change to the time setting mode. The digital display on the control panel flashes and shows **00**. The „⌚“ control lamp lights up in green.
3. In order to programme the timer, press the „⌚“ button (B/17) repeatedly. The length of time increases by 1 hour with every press of the button (00, 01, 02.....24, then from the beginning again).
4. After the set time has expired, the device switches on.

If you would like to switch off the timer before the time has expired, press the „⌚“ button (B/17) repeatedly until the digital display shows **00**. The timer is now switched off.

Sleep Mode

- Press the „☾“ button (C) to switch on the sleep mode.
- In sleep mode the ventilation speed is preset to low (orange lamp).
- The speed can be set or changed by pressing the „📏“ button (G/15).
- In sleep mode the previously selected temperature increases by 1 °C after 1 hour and by a further 1 °C after 2 hours.
- In order to switch sleep mode off again, press the „☾“ button once more.

Dehumidifying

When the device is operated in the „dehumidify“ mode you should allow the exhaust air to flow back into the room.

During dehumidification only the low ventilator speed is possible („📏“ control lamp lights up in orange). In this mode of operation it may be necessary to empty the condensation container more frequently (see section on „Emptying the Water Container“).

Air Outlet

- Press the „☺“ button (J/13) to open the air outlet.
- Press the „📏“ on (A/18) and the air outlet moves continuously up and down.
- The movement is stopped by repeatedly pressing the „📏“ button and the air slit remains in this position. The direction of the airflow is then constant.
- Once the „☺“ button has been pressed the air outlet closes.

Emptying the Water Container

Under conditions of high humidity it may be necessary to empty the internal condensation container. When the water container is full, an acoustic signal is heard 15 times. The device switches off automatically and the „🔴“ (K) control lamp lights up in red. In order to empty the water container, please proceed as follows:

- Turn the device off („☺“ control lamp lights up in red) and remove the plug from the socket.

⚠ CAUTION:

Do not move the device, as otherwise this might cause the water to leak out and damage the floor, carpet or device.

- Place the collecting pan supplied on the floor under the outlet (12) of the device (see Fig. 5).

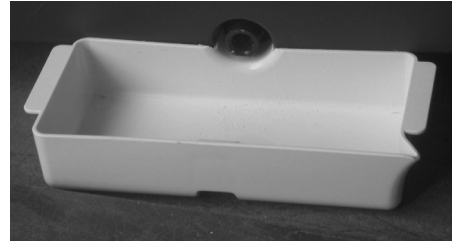

Fig. 5

- Remove the rubber bung from the outflow and allow the water to drain out (Fig. 6).

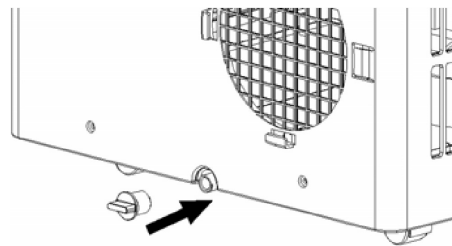

Fig. 6

⚠ CAUTION:

Do not remove from the device during the emptying process! As the internal water container can hold up to 3 litres it is necessary to close the outflow from time to time and empty the collecting pan. Repeat the process if necessary until no further water flows out of the device.

- Close the outflow again with the rubber bungs. Insert the plug into the socket and switch the device on. The red water full display is switched off.

i NOTE: Empty the water container regularly.

Air Filters

The air conditioner is equipped with two protective filters in order to clean the air in the room.

i NOTE:

When the device has been running for more than 100 hours the digital display (E) flashes to remind you that the filter should be cleaned. Press the „▼“ and „▲“ buttons simultaneously to stop the digital display from flashing.

Cleaning

Cleaning the Air Filters

- Always remove the mains plug before cleaning the device.
- The air filters should be cleaned regularly by rinsing out under running water. Pull out the air filters as shown in Fig. 7.

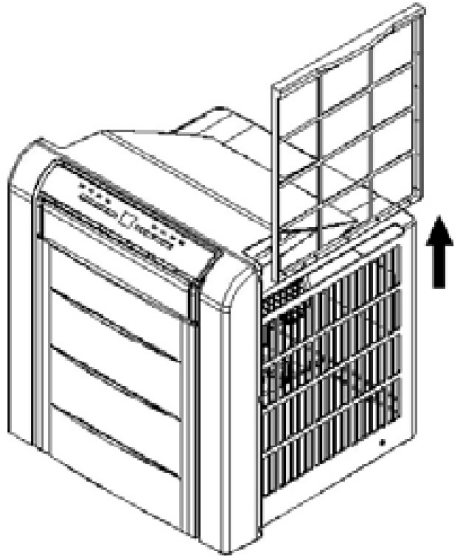

Fig. 7

- Allow the filters to dry before you reinstall them.
- Clean the air slits on the sides regularly with a vacuum cleaner.
- Reinstall the filters, ensuring that they are inserted correctly into the slide mounting.



CAUTION:

The protective filter must always be inserted during operation.

- The device and housing should only be cleaned with a slightly damp cloth.
- Do not use any strong detergents or solvents for cleaning.

Troubleshooting

You should not try to repair or dismantle the air-conditioner yourself. Improper repairs mean that the guarantee is no longer valid and place the user and other property in danger.

Problem	Cause	Solution
The device does not work or does not provide sufficient cooling	No power supply	Check the mains connection
	Timer function is activated	Deactivate the timer function
	Windows or doors are open, there are many people or a source of heat in the room	Close the doors and windows
	Dirty filters	Clean the filters
	Air inflow or outflow blocked	Remove the blockage
	Room temperature is lower than the set value	Change the temperature selection

The device is too loud	It is not standing upright	Place it on a flat, solid surface
Control lamp „K“ (K) lights up	Condensation container is full	Empty the container (see section on „Emptying the Water Container“)

Noise Emissions

The noise emission value in the workplace is less than 70 dB(A).

Technical Data

Model:.....	CL 3134
Power supply:.....	230 V, 50 Hz
Power consumption:.....	800 W
Protection class:.....	I
Energy efficiency class:	A
Protection class:.....	IP20
Cooling capacity:.....	2050 W
Refrigerant:	R410A (420g)
Air circulation:.....	up to 440 m³/h
Net weight:	28,6 kg

This device has been tested according to all relevant current CE guidelines, such as electromagnetic compatibility and low voltage directives, and has been constructed in accordance with the latest safety regulations.

Subject to technical changes without prior notice!

Guarantee

The device supplied by our Company is covered by a 24 month guarantee starting on the date of purchase (receipt).

During the life of the guarantee any fault of the device or its accessories ascribable to material or manufacturing defects will be eliminated free of charge by repairing or, at our discretion, by replacing it. The guarantee services do not entail an extension of the life of the guarantee nor do they give rise to any right to a new guarantee!

Proof of the guarantee is provided by the proof of purchase. Without proof of purchase no free replacement or repair will be carried out.

If you wish to make a claim under the guarantee please return the **entire** machine in the **original packaging** to your dealer together with the receipt.

Defects to consumables or parts subject to wearing as well as cleaning, maintenance or the replacement of said parts are not covered by the guarantee and hence are to be paid!

The guarantee lapses in case of unauthorized tampering.

After the expiry of the guarantee

After the expiry of the guarantee repairs can be carried by the competent dealer or repair service against the payment of the ensuing costs.

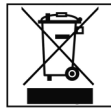

Meaning of the “Dustbin” Symbol

Protect our environment: do not dispose of electrical equipment in the domestic waste.

Please return any electrical equipment that you will no longer use to the collection points provided for their disposal.

This helps avoid the potential effects of incorrect disposal on the environment and human health.

This will contribute to the recycling and other forms of reutilisation of electrical and electronic equipment.

Information concerning where the equipment can be disposed of can be obtained from your local authority.



D-47906 Kempen/Germany · Industriering Ost 40
Internet: <http://www.clatronic.de> · email: info@clatronic.de

Stünings Medien, Krefeld • 02/07